

ARADAS

- DE Heben & schieben Tür Gebrauchsanleitung
- DK Hæveskydedør Brugermanual
- ENG Lift & Slide door User manual
- NO Heve- og skyvedør installasjon og brukermanual
- PL Podnoszone-przesuwne drzwi Instrukcja obsługi
- SE HST - lyft och skjutdörrar Användarmanual
- LT Pakeliamų-nustumiamų durų vartotojo instrukcija

- DE** Vielen Dank für die Auswahl und den Kauf unserer Produkte. Sobald Sie diese montiert haben, wird ihr Zuhause wärmer, energieeffizienter, vor Lärm geschützt und sicherer sein. Wir hoffen, Sie sind bei der Nutzung so zufrieden, wie unsere Aufmerksamkeit bei Design und ganzer Herstellung war.
- DK** Tak fordi du købte vores produkt. Så snart de er monteret, vil du opleve dit hjem varmt, energieffektivt, stille og sikkert. Vi håber, at du vil have lige så stor tilfredshed med at bruge dem, som vi havde under design og produktion.
- ENG** Thank you for purchasing our products. As soon as they are installed, you will find your home warm, energy-efficient, quiet, and safe. We hope you will have as much satisfaction using them as we had during design and production process.
- NO** Takk for at du kjøper våre produkter. Så snart de er montert, vil hjemmet ditt være varmt, energieffektivt, stille og trygt. Vi håper du blir like glad for produktet som vi var under design- og produksjonsprosessen.
- PL** Dziękujemy za zakup naszych produktów. Po ich zamontowaniu Twój dom będzie ciepły, energooszczędny, cichy i bezpieczny. Mamy nadzieję, że korzystanie z nich będzie tak samo przyjemne, jak w naszym przypadku proces projektowania i produkcji.
- SE** Tack för att du köpte våra produkter. Så snart de är installerade kommer ditt hem att bli varmt, energieffektivt, tyst och säkert. Vi hoppas att du kommer att njuta av att använda dem lika mycket som vi njöt av design- och produktionsprocessen.
- LT** Dėkojame, kad pasirinkote ir įsigijote mūsų produktus. Juos sumontavus namai taps šiltesni, energiškai efektyvesni, saugūs ir apsaugoti nuo triukšmo. Tikimės, jog jų nauda bus tokia pat didelė, kaip mūsų dėmesys visam gamybos procesui.

DE

Aufbewahrung, Auspacken und Inspizierung der Produkte	3
Vorbereitung der Wandöffnung vor der Montage	11
Demontage des Flügels	15
Montage der Tür	19
Montage des Flügels	31
Abschluss und Kontrolle	35

DK

Opbevaring, udpakning og undersøgelse af produktet	3
Lysningens forberedelse til monteringen	11
Demontering af dørrammen	15
Montage af elementet	19
Montering af dørrammen på karmen	31
Afsluttende kontrol	35

ENG

Storage, unpacking, and examination of products	3
Aperture preparation for mounting	11
Removal of the sash	15
Mounting of the door	19
Mounting of the sash onto the frame	31
Finishing operations	35

NO

Lagring, utpakking og inspeksjon av produktene	3
Klargjøring av åpning for montering	11
Fjerning av rammen	15
Montering av døren	19
Montering av rammen på karmen	31
Avslutning	35

PL

Przechowywanie, rozpakowywanie i sprawdzanie produktów	3
Przygotowanie otworu do montażu	11
Ściąganie skrzydła	15
Montaż drzwi	19
Montaż skrzydła na framudze	31
Czynności wykończeniowe	35

SE

Förvara, packa upp och kontrollera produkterna	3
Förberedelse för montering	11
Lossa dörrbågen	15
Montage	19
Montering av bågen i karmen	31
Vid avslutad montering	35

LT

Laikymo sąlygos, išpakavimas, produktų apžiūra	3
Angos paruošimas produkto montavimui	11
Varčių išėmimas	15
Durų montavimas	19
Varčių sumontavimas į rėmą	31
Baigiamieji veiksmai	35

DE

**Aufbewahrung, Auspacken und
Inspizierung der Produkte**

DK

**Opbevaring, udpakning og
undersøgelse af produktet**

ENG

**Storage, unpacking,
and examination of products**

NO

**Lagring, utpakning og
inspeksjon av produktene**

PL

**Przechowywanie, rozpakowywanie
i sprawdzanie produktów**

SE

**Förvara, packa upp
och kontrollera produkterna**

LT

**Laikymo sąlygos, išpakavimas,
produktų apžiūra**

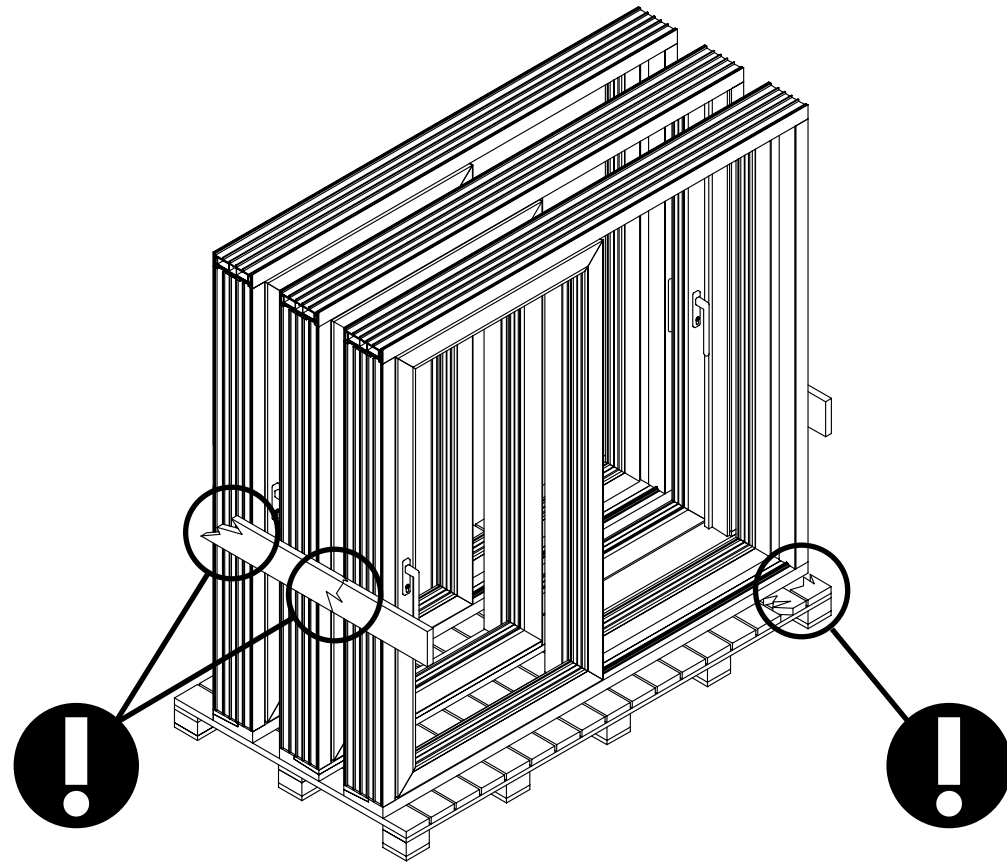

DE Hat die Verpackung äußere Schäden?
DK Er der skader på emballagen på udvendige side?
ENG Does the packaging have any external damage?
NO Har innpakkingen noen ekstern skade?

PL Czy opakowanie zawiera jakiegokolwiek uszkodzenia zewnętrzne?
SE Är förpackningens utsida oskadd?
LT Ar pakuotė turi išorinių pažeidimų?

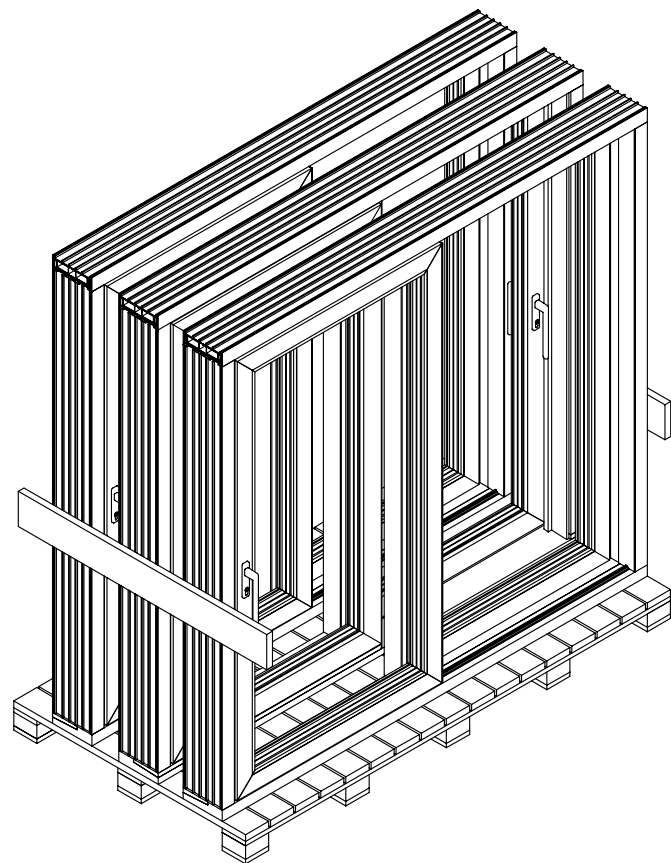

DE Sichere Aufbewahrung
DK Sikker opbevaring
ENG Safe storage
NO Trygg lagring

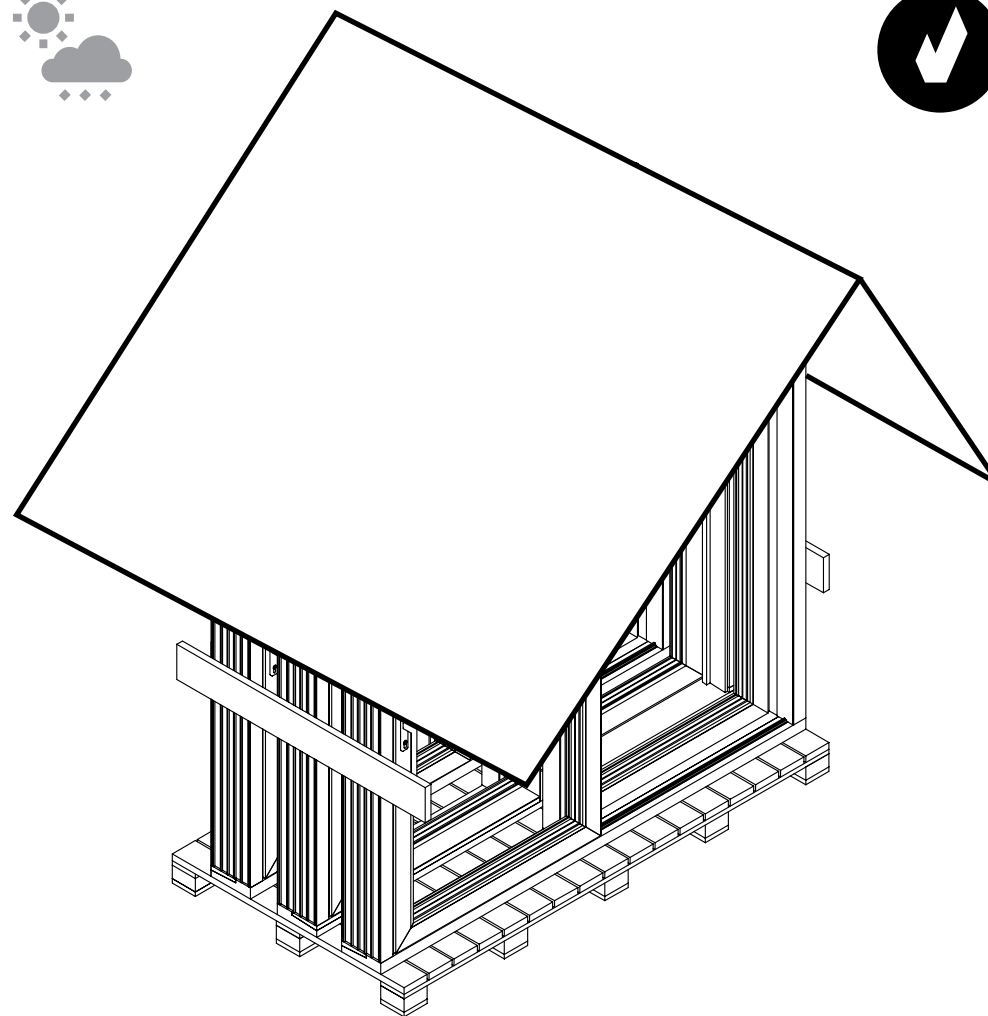

PL Bezpieczne przechowywanie
SE Säker förvaring
LT Laikymo sąlygos

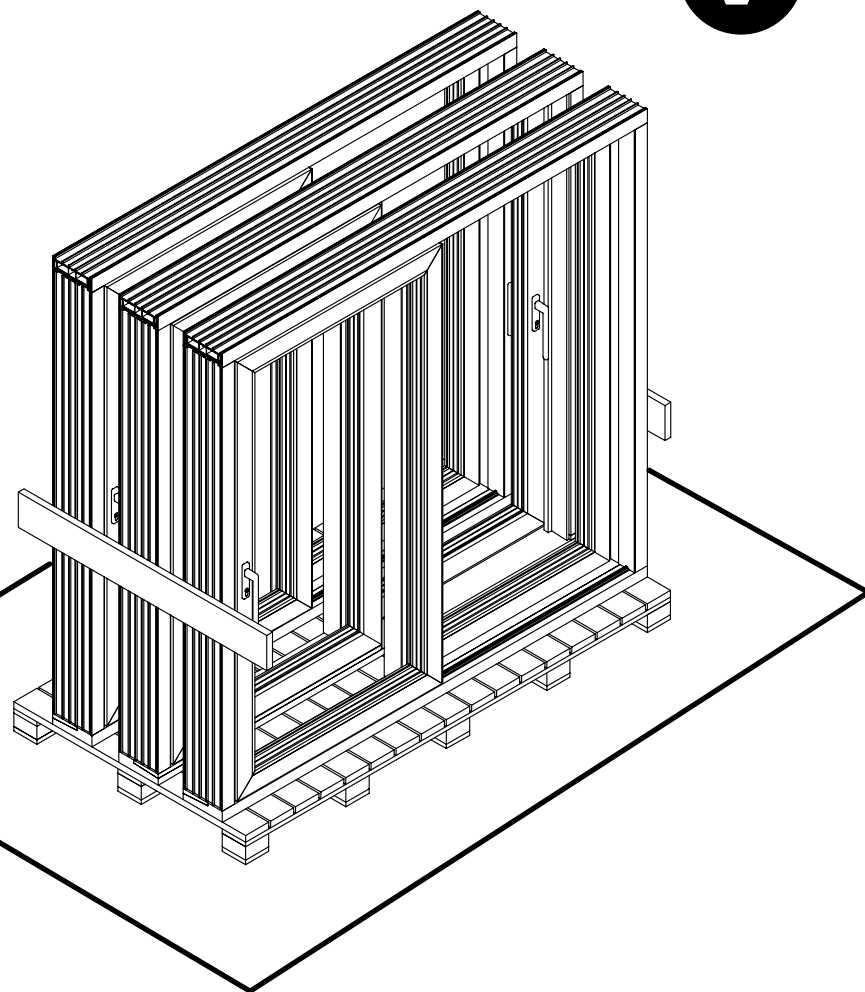
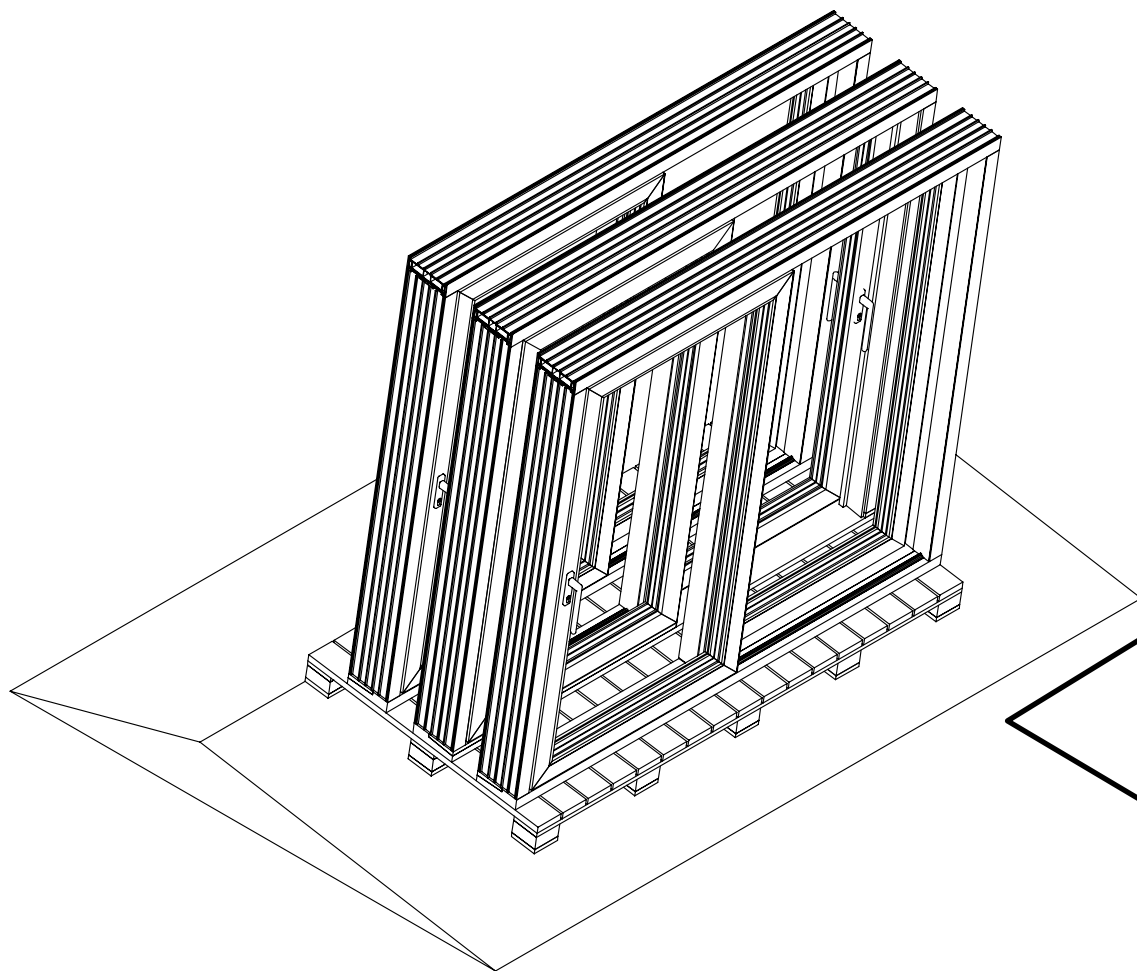

DE Sichere Aufbewahrung
DK Sikker opbevaring
ENG Safe storage
NO Trygg lagring

PL Bezpieczne przechowywanie
SE Säker förvaring
LT Laikymo sąlygos

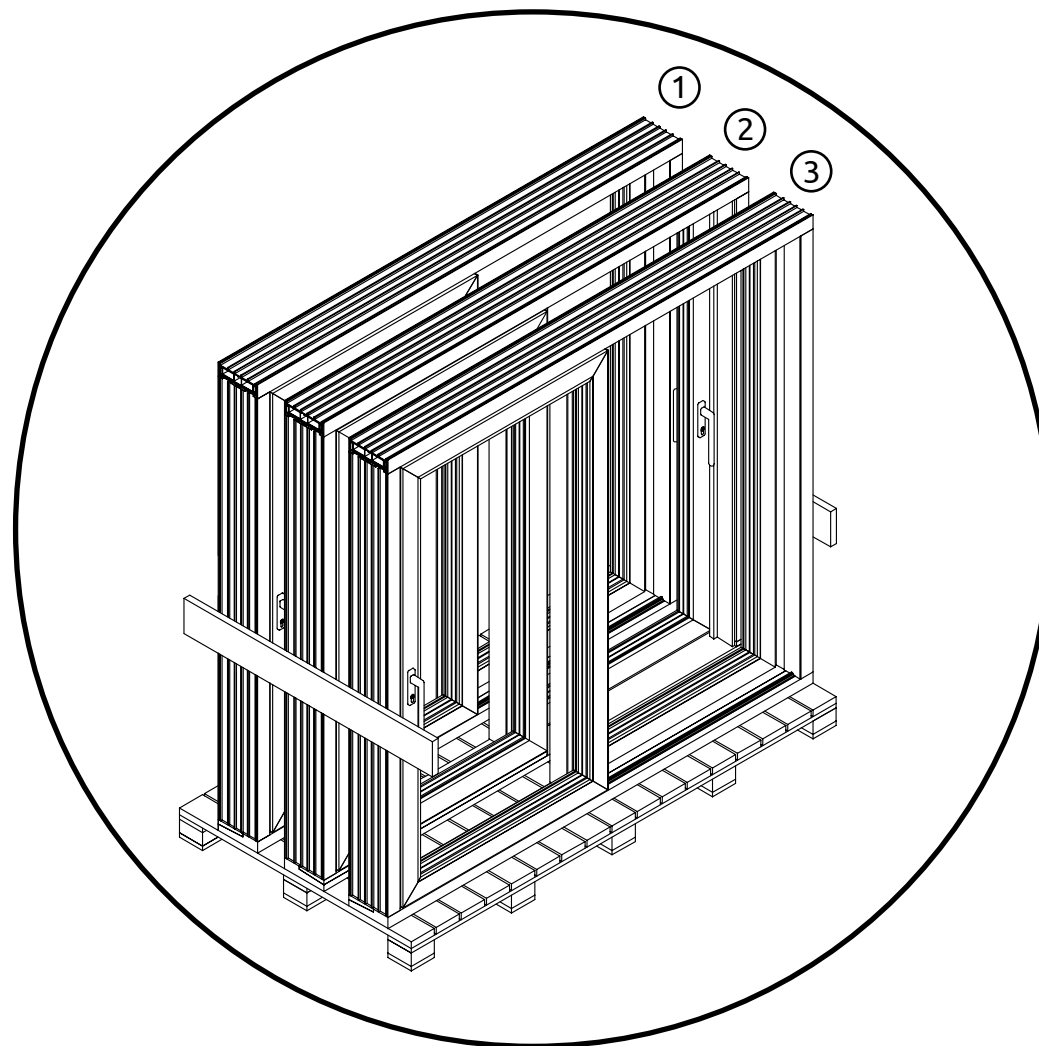
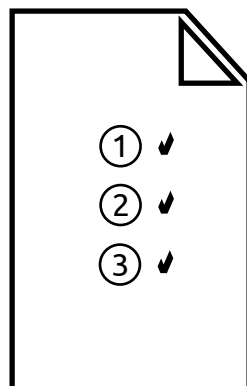

- DE** Entspricht die Anzahl der Türen Ihrer Bestellung?
- DK** Passer antallet af elementer med følgesedlen?
- ENG** Does the number of doors meet the order list?
- NO** Stemmer antallet dører med bestillingen?

- PL** Czy liczba drzwi zgadza się z listą zamówienia?
- SE** Stämmer antalet dörrar med beställningen?
- LT** Ar produktų kiekis atitinka užsakymą?

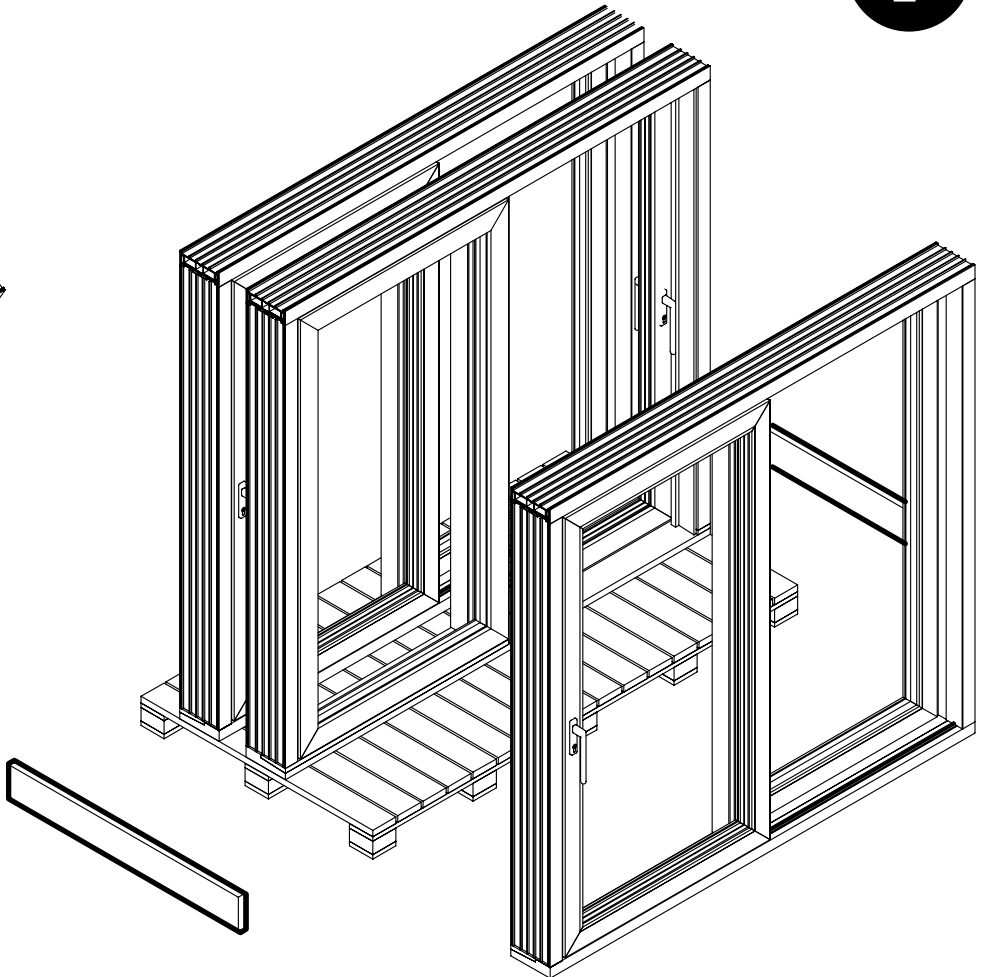
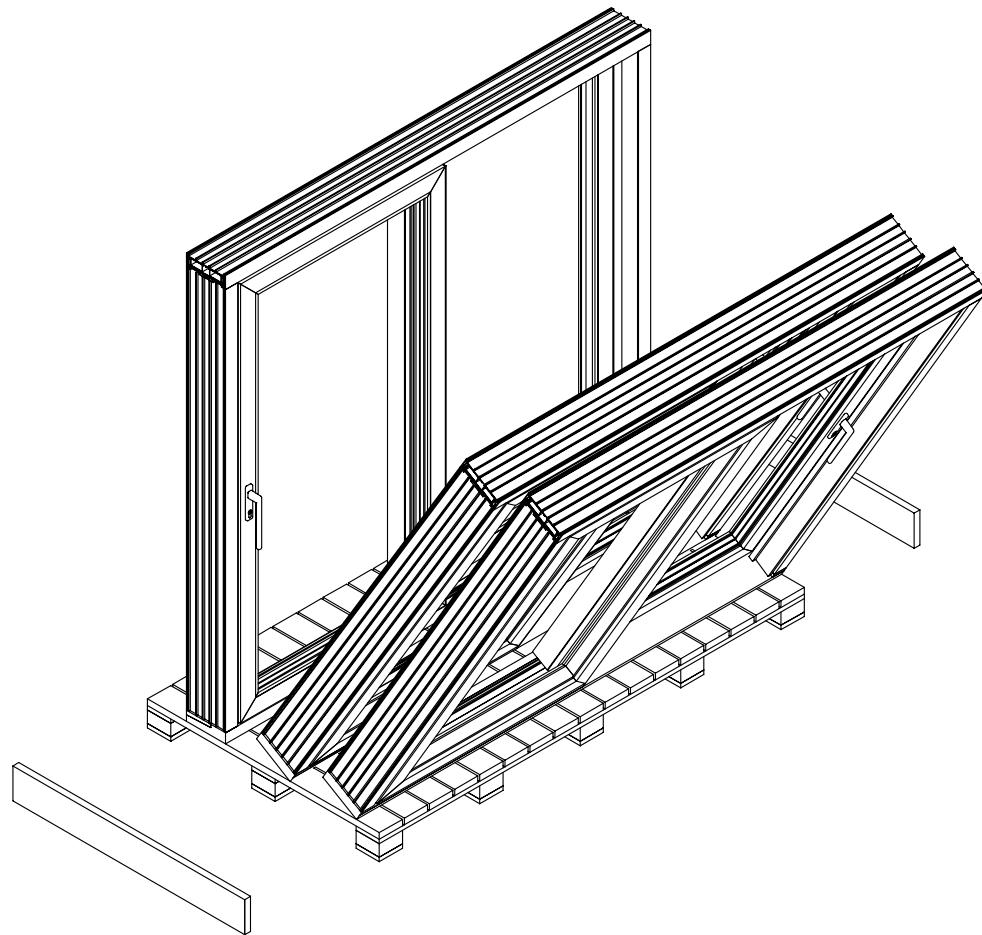

DE Sicheres Auspacken
DK Sikker udpakning
ENG Safe unpacking
NO Sikker utpakking

PL Bezpieczne rozpakowywanie
SE Packa upp säkert
LT Saugus išpakavimas

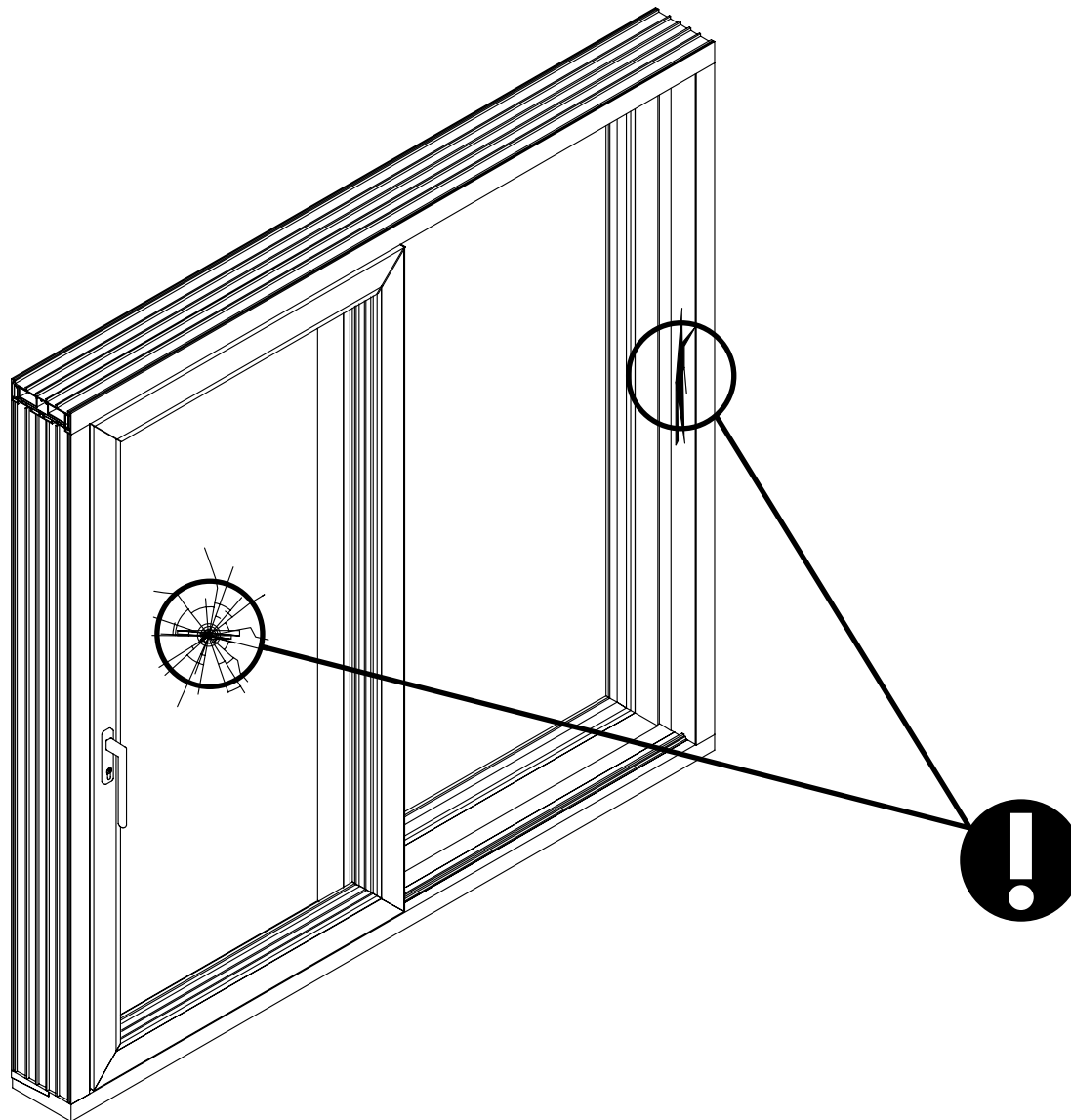

- DE** Hat die Tür Äußere Schäden?
- DK** Har elementet nogle ydre skader?
- ENG** Does the door have any external damage?
- NO** Har døren noen ekstern skade?

- PL** Czy drzwi zawierają jakiegokolwiek uszkodzenia zewnętrzne?
- SE** Finns det någon synlig skada på dörren?
- LT** Ar durys turi išorinių pažeidimų?

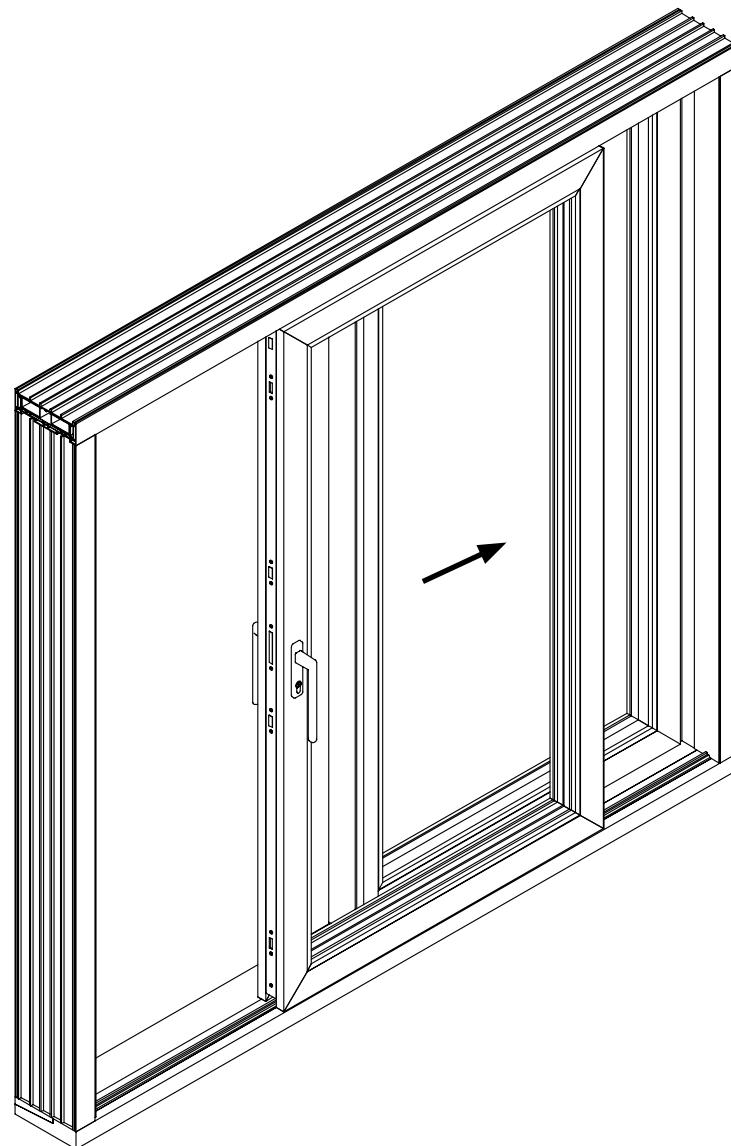
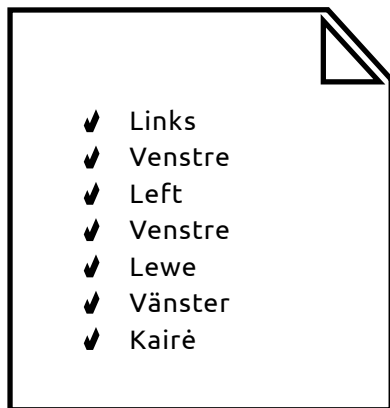

- DE** Entspricht die Öffnungsrichtung der Tür Ihrer Bestellung?
DK Opfylder elementet følgesedlens vejledning om åbningsretning?
ENG Does the open direction of the door meet the order list?
NO Stemmer dørens åpning med bestillingen?

- PL** Czy kierunek otwierania drzwi zgadza się z listą zamówienia?
SE Stämmer dörrens öppningsriktning med beställningen?
LT Ar durų atidarymo kryptis atitinka užsakymą?

DE

**Vorbereitung der Wandöffnung
vor der Montage**

PL

**Przygotowanie otworu
do montażu**

DK

**Lysningens forberedelse
til monteringen**

SE

**Förberedelse
för montering**

ENG

**Aperture preparation
for mounting**

LT

**Angos paruošimas
produkto montavimui**

NO

**Klargjøring av åpning
for montering**

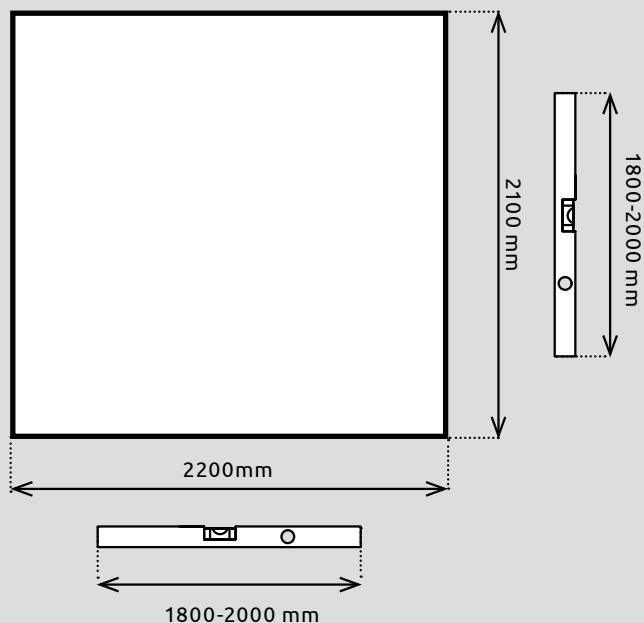

Sichern Sie sich, dass die Oberfläche der Wandöffnung sauber ist

Sørg for at lysningen er ren og jævn

Make sure that the surface of the aperture edge is clean

Sørg for at kanten på åpningen er ren

Upewnić się, że powierzchnia krawędzi otworu jest czysta

Se till att kanten på öppningen är ren

Įsitikinkite, kad angokraščiai yra švarūs

DE Kontrollieren Sie, dass die Öffnung in Waage und Lot ist

DK Kontrollere at lysningen er i lod og vater

ENG Check the leveling of the aperture

NO Kontroller at åpningen er i lodd og vater

PL Sprawdzić równomierność otworu

SE Kontrollera att öppningen är i lod och våg

LT Patikrinkite angokraščių lygumą gulsčiuku

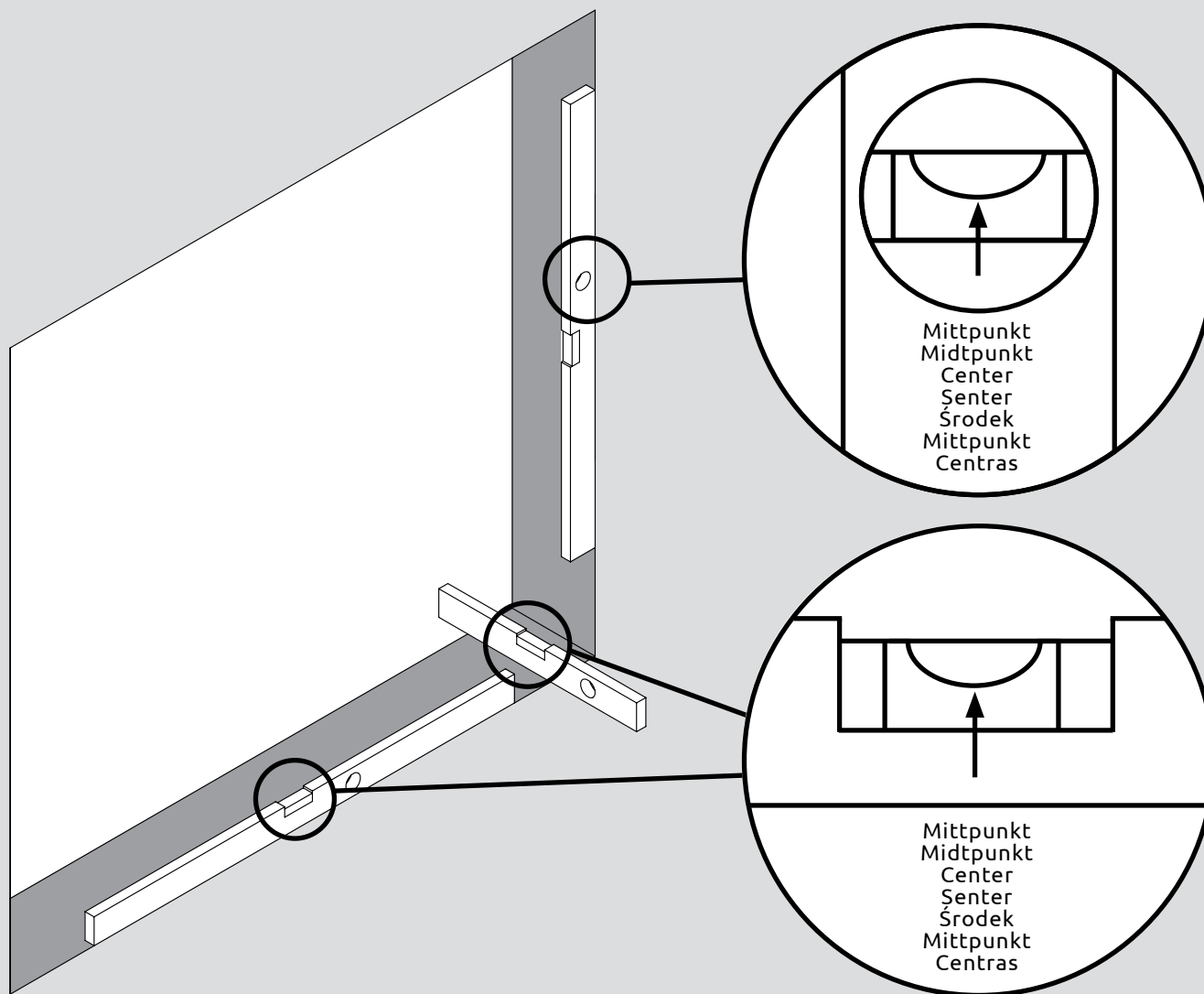

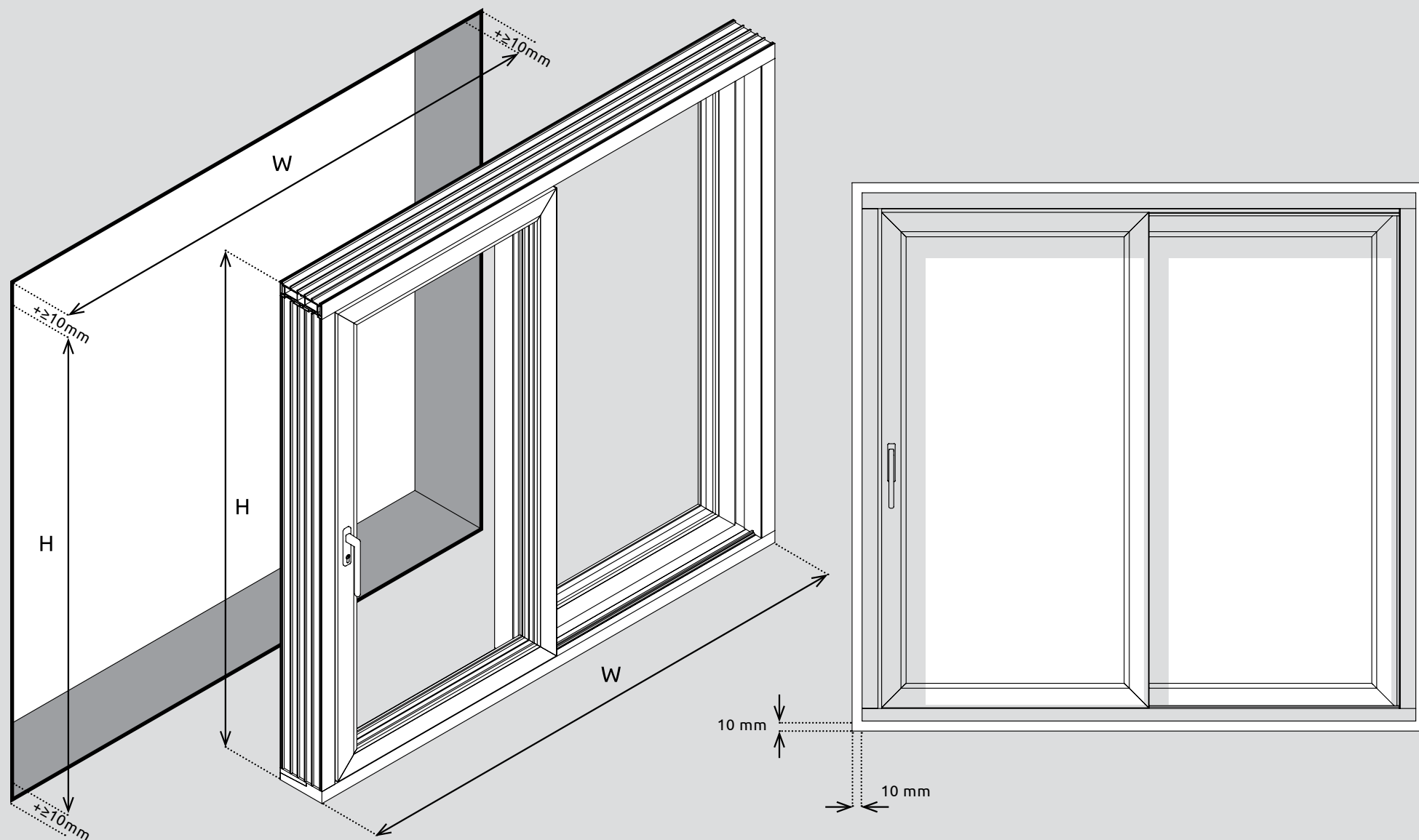

DE Sichern Sie sich, dass die Maße der Tür mit der Wandöffnung passen
DK Kontrollerer at målene på elementet og lysningen stemmer overens
ENG Make sure that the dimensions of the door fit those of the aperture
NO Kontrollerer mål på dør og åpningens dimensjoner

PL Upewnić się, że wymiary drzwi pasują do otworu
SE Kontrollera hålmåttet att och finns drevmån
LT Įsitinkite, kad durų dydis atitinka angos matmenis

DE

**Demontage
des Flügels**

DK

**Demontering
af dørrammen**

ENG

**Removal
of the sash**

NO

**Fjerning
av rammen**

PL

**Ściąganie
skrzydła**

SE

**Lossa
dörrågen**

LT

**Varčios
išėmimas**

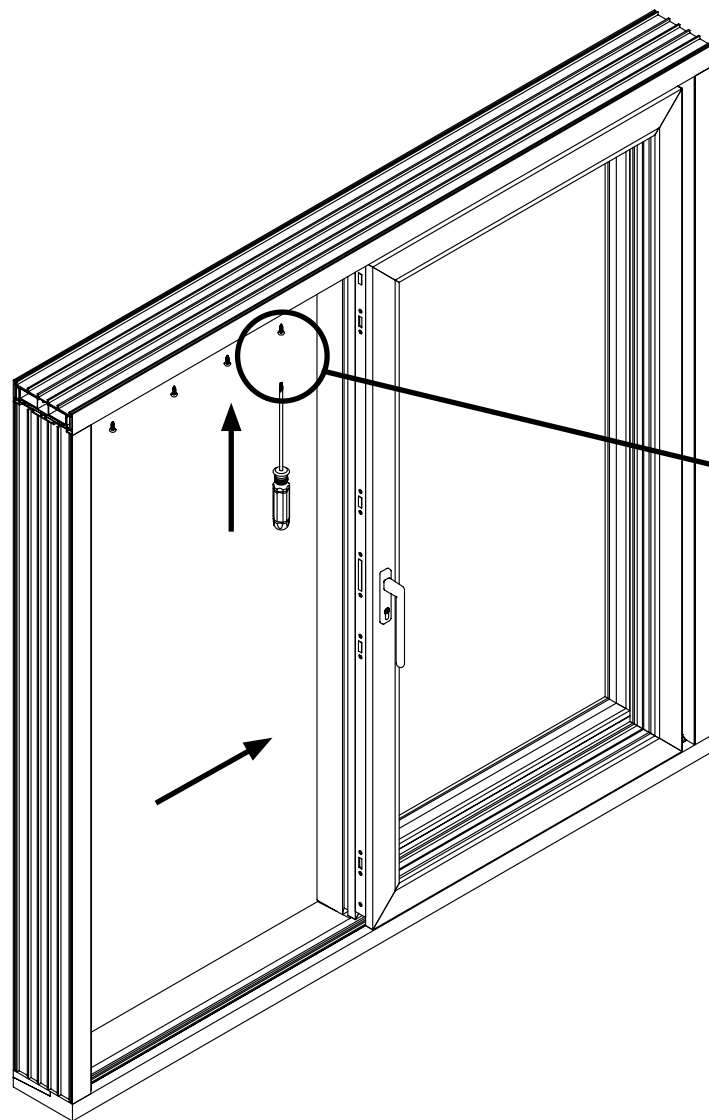
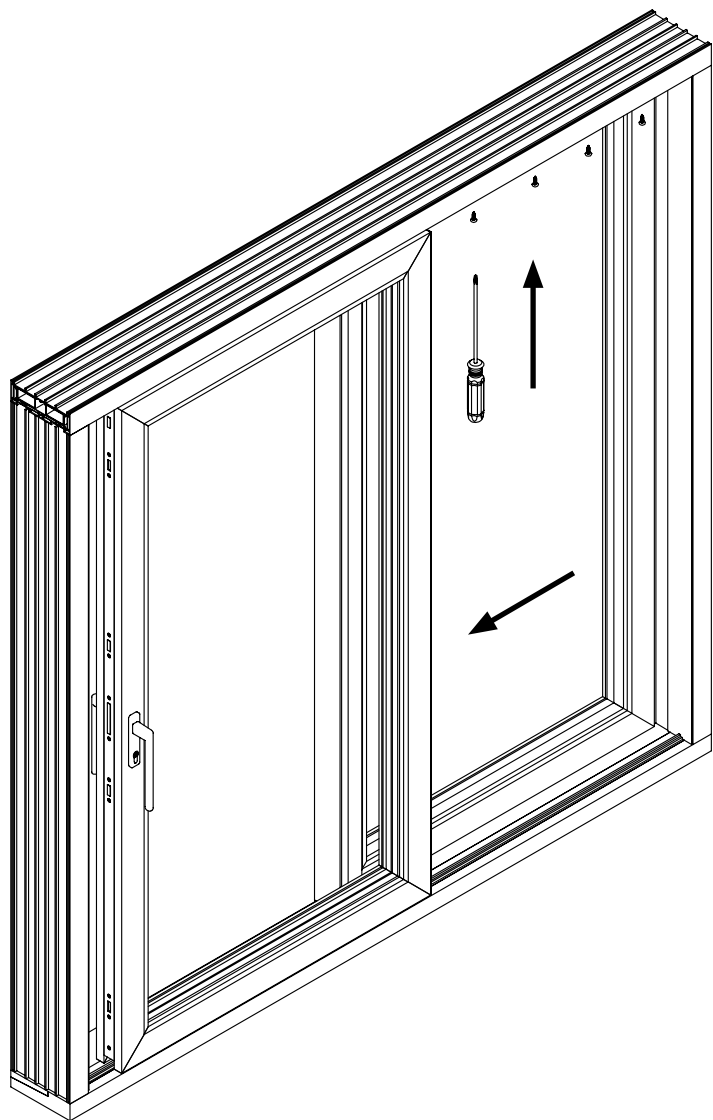

DE Entfernen Sie den Flügel
DK Fjern dørrammen
ENG Remove the sash
NO Ta av rammen

PL Usunąć skrzydło
SE Lossa dörrblad
LT Išimkite varčią

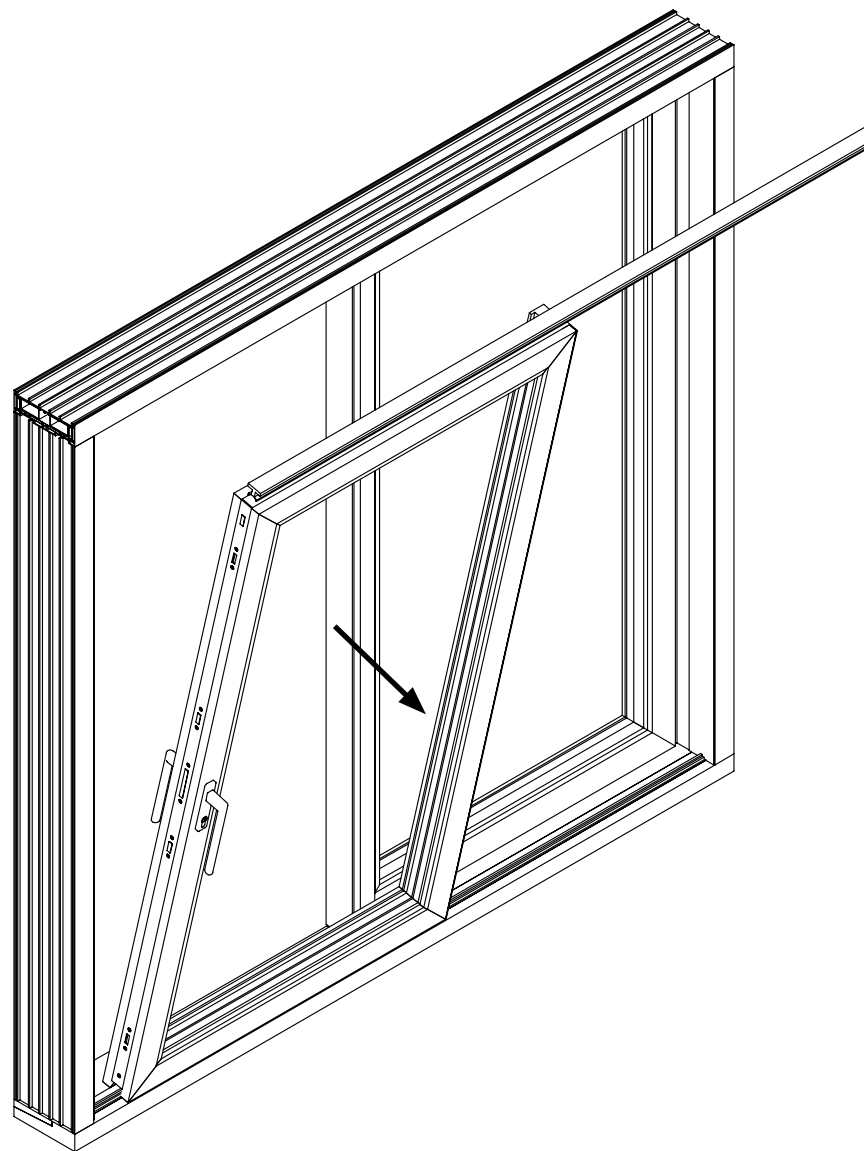
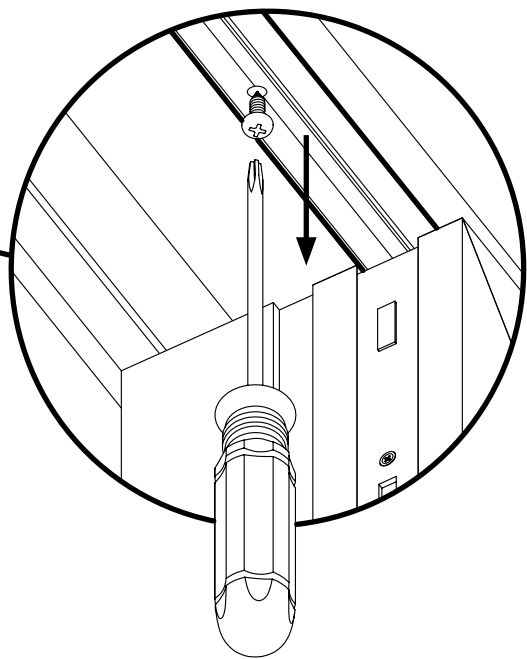



**Montage
der Tür**



**Montage
af elementet**



**Mounting
of the door**



**Montering
av døren**



**Montaż
drzwi**



Montage



Durų montavimas

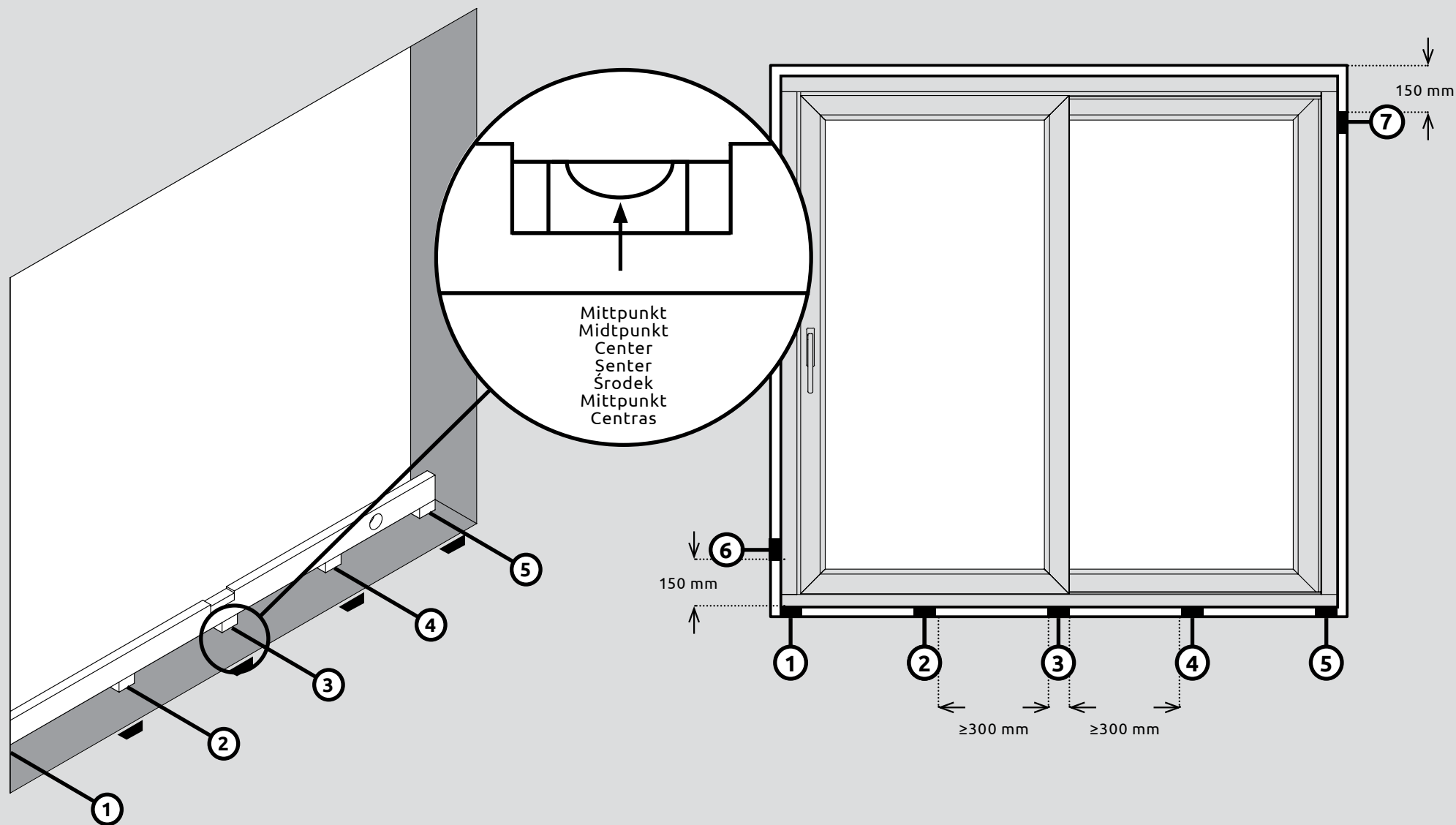

- DE** Platziere die Tragklötze
- DK** Placer understøttende klodser/kiler
- ENG** Place the supporting blocks
- NO** Plasser klosser

- PL** Umieścić bloki wsporcze
- SE** Placera ut klossar
- LT** Išdėliokite atramines kaladėles

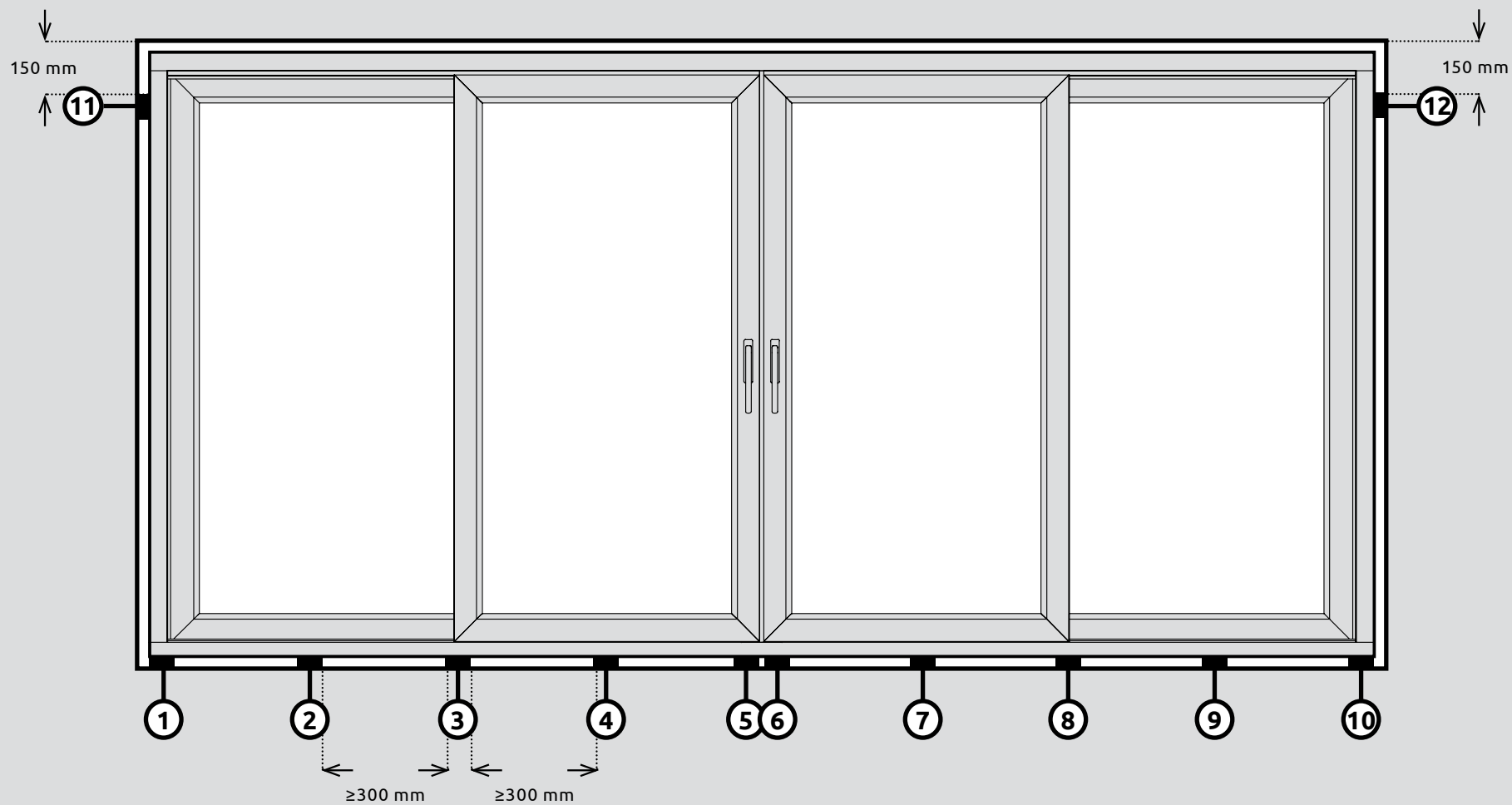

- Tragklötze
- Understøttende klodser/kiler
- Supporting blocks
- Klosser
- Bloki wsporcze
- Klossar
- Atraminés kaladélés



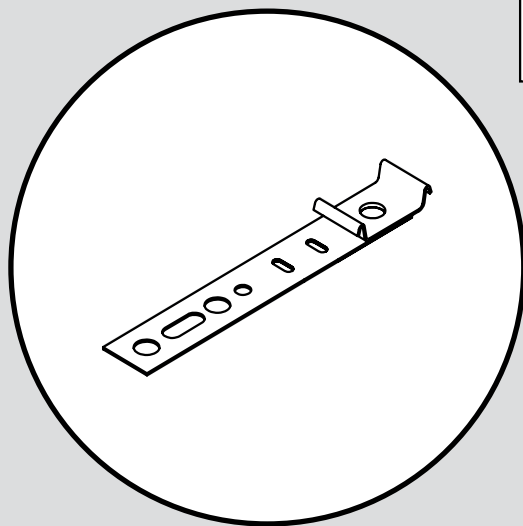

24

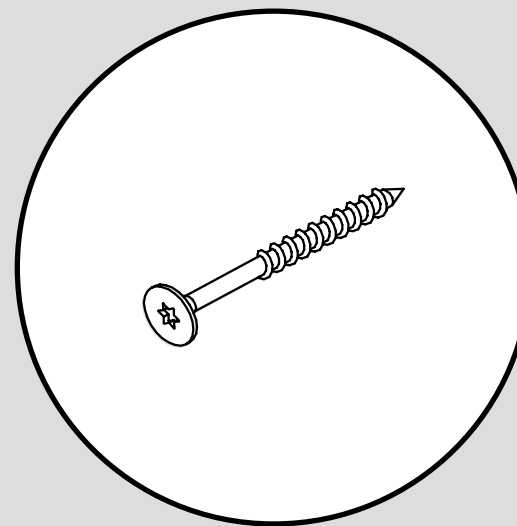

29

- DE** Wählen Sie die Montagemethode (schrauben oder montageanker)
DK Vælg fastgørelsesmetode (ankre eller skruer)
ENG Choose the mounting method (anchors or screws)
NO Velg monteringsmetode (ankre eller skruer)

- PL** Wybrać metodę montażu (kotwy lub śruby)
SE Välj monteringsmetod (beslag eller skruvmontage)
LT Pasirinkite montavimo būdą (montavimo plokštelės arba varžtai)

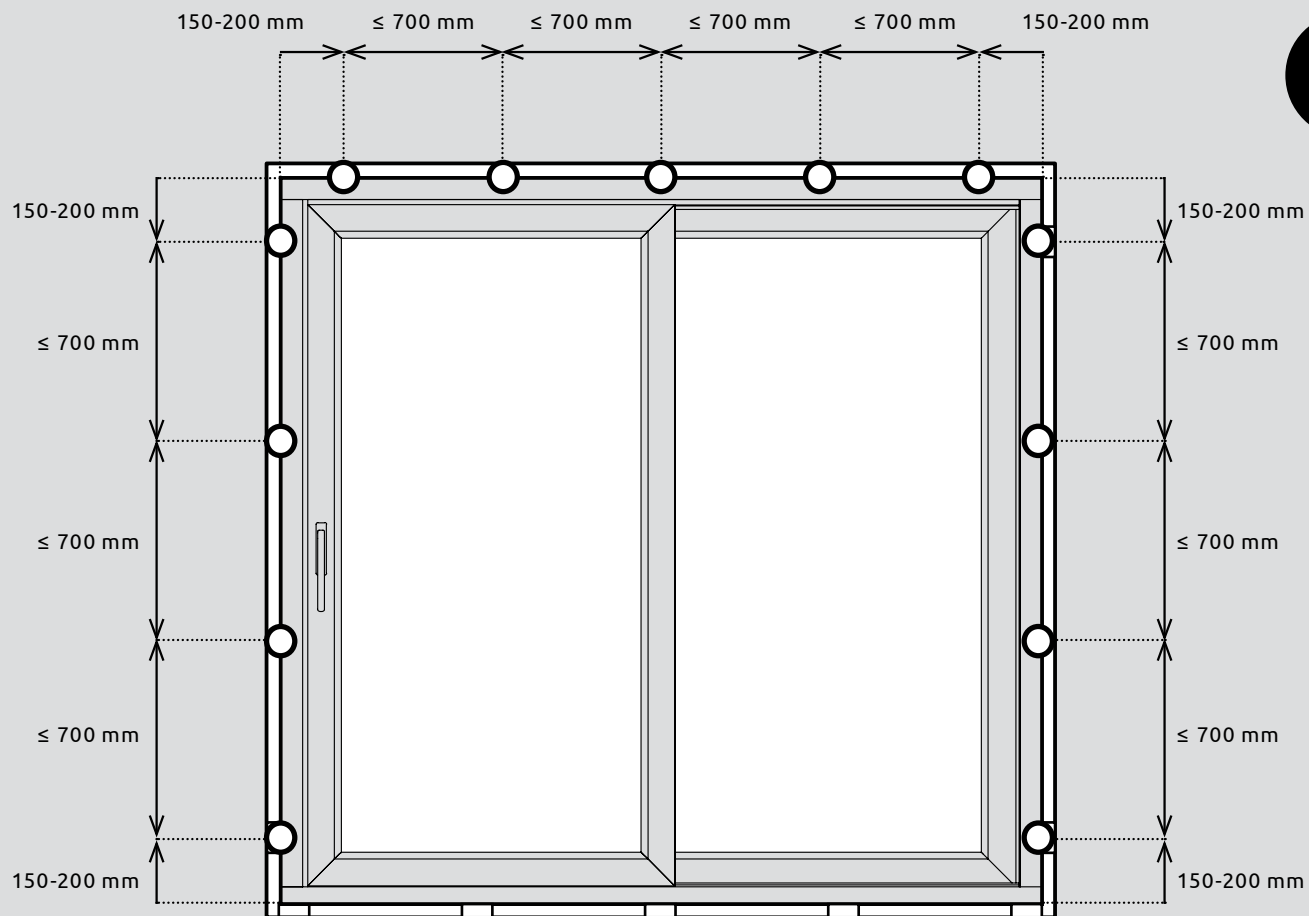

Befestigungspunkt für Schraube
 Monteringspunkt for skruue
 Mounting point for screw
 Monteringspunkt for skruue
 Punkt mocowania kotwy
 Monteringspunkt för skruv
 Varžto tvirtinimo taškas

Befestigungspunkt für Anker
 Monteringspunkt for anker
 Mounting point for anchor
 Monteringspunkt for anker
 Punkt mocowania kotwy
 Monteringspunkt för ankare
 Montavimo plokštelės tvirtinimo taškas

DE Diagramm (schrauben oder montageanker)
DK Diagram (ankre eller skruer)
ENG Diagram (anchors or screws)
NO Diagram (ankre eller skruer)

PL Schemat montaży (kotwy lub śruby)
SE Diagram (beslag eller skruvmontage)
LT Schema (tvirtinimo plokštelės arba varžtai)

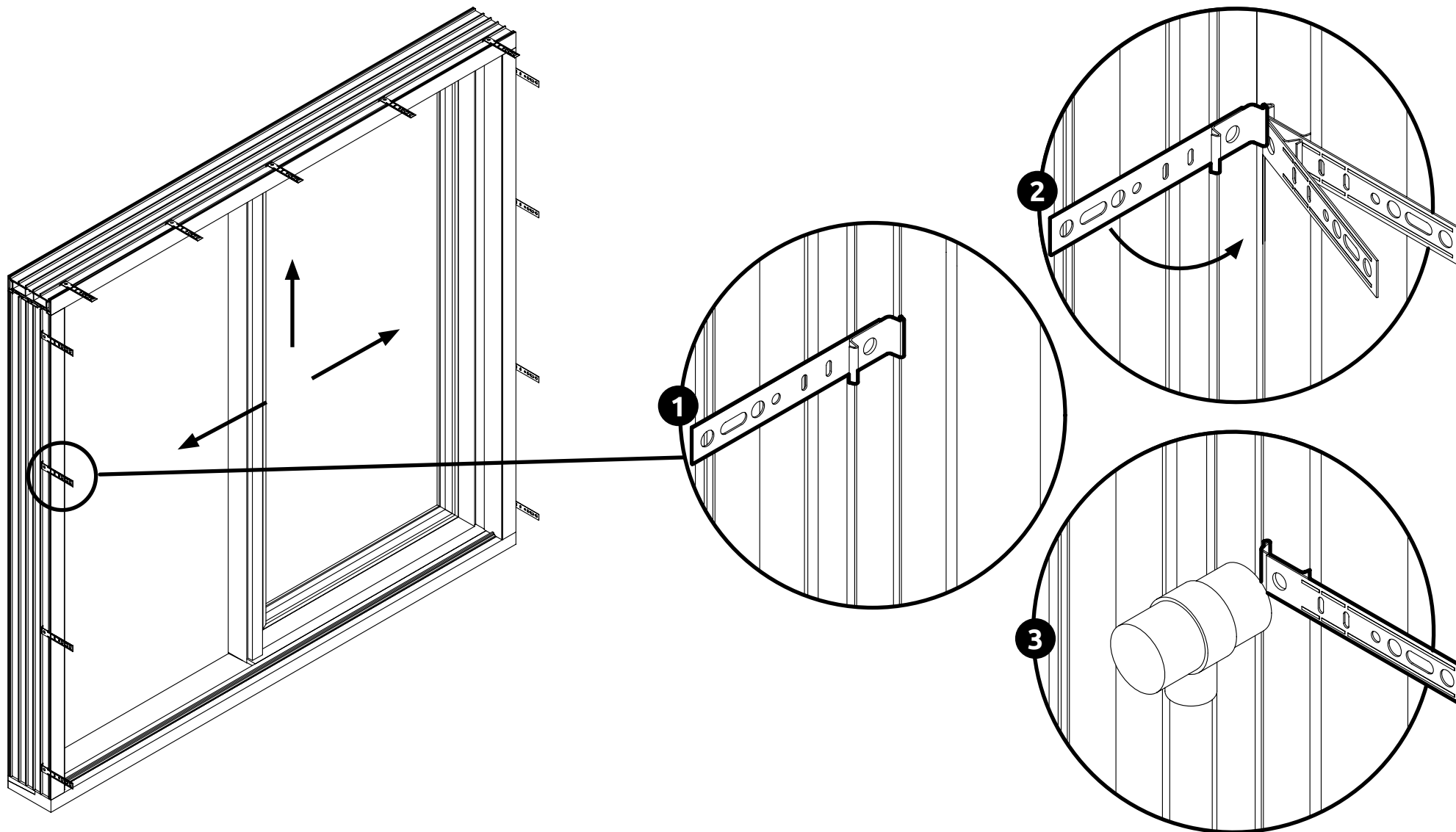

DE Befestigen Sie die Anker in den Rahmen
DK Fast ankre til karmen
ENG Fasten the anchors to the frame
NO Fest ankere på karmen

PL Przymocuj kotwy do framugi
SE Fäst beslagen i karmen
LT Pritvirtinkite montavimo plokšteles prie rėmo

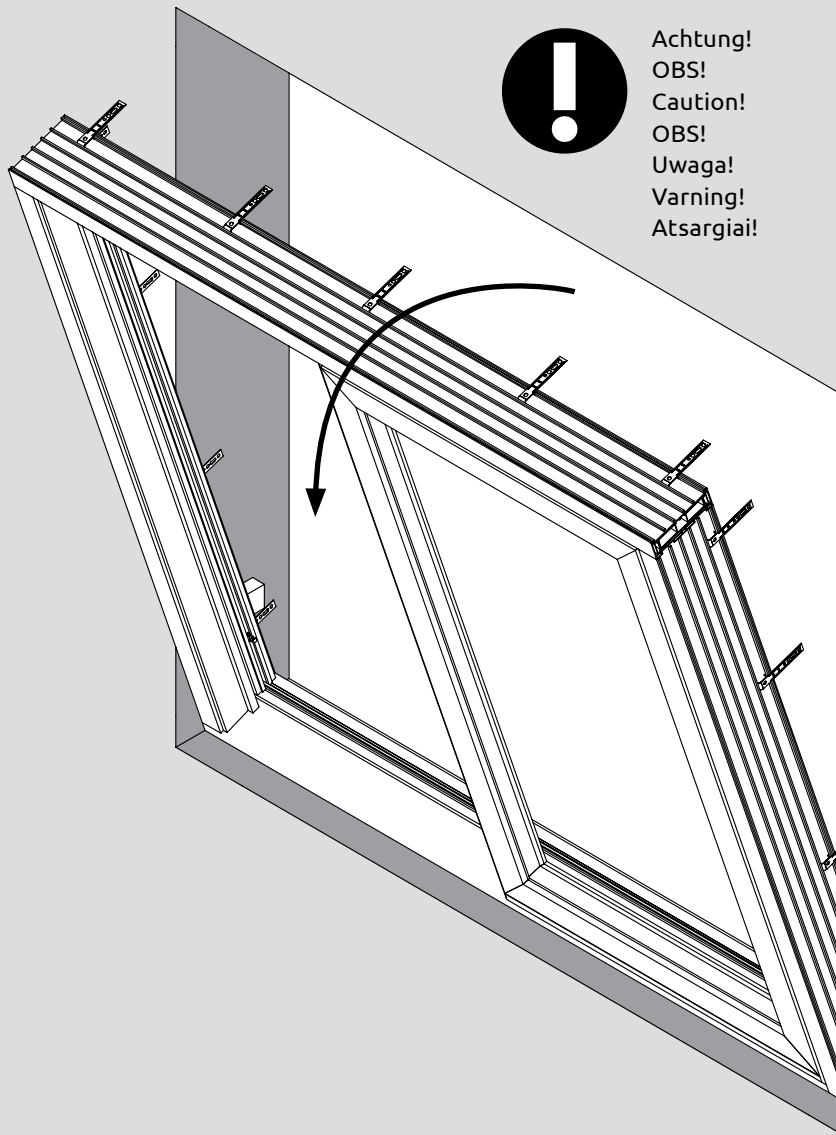

Achtung!
OBS!
Caution!
OBS!
Uwaga!
Varning!
Atsargiai!

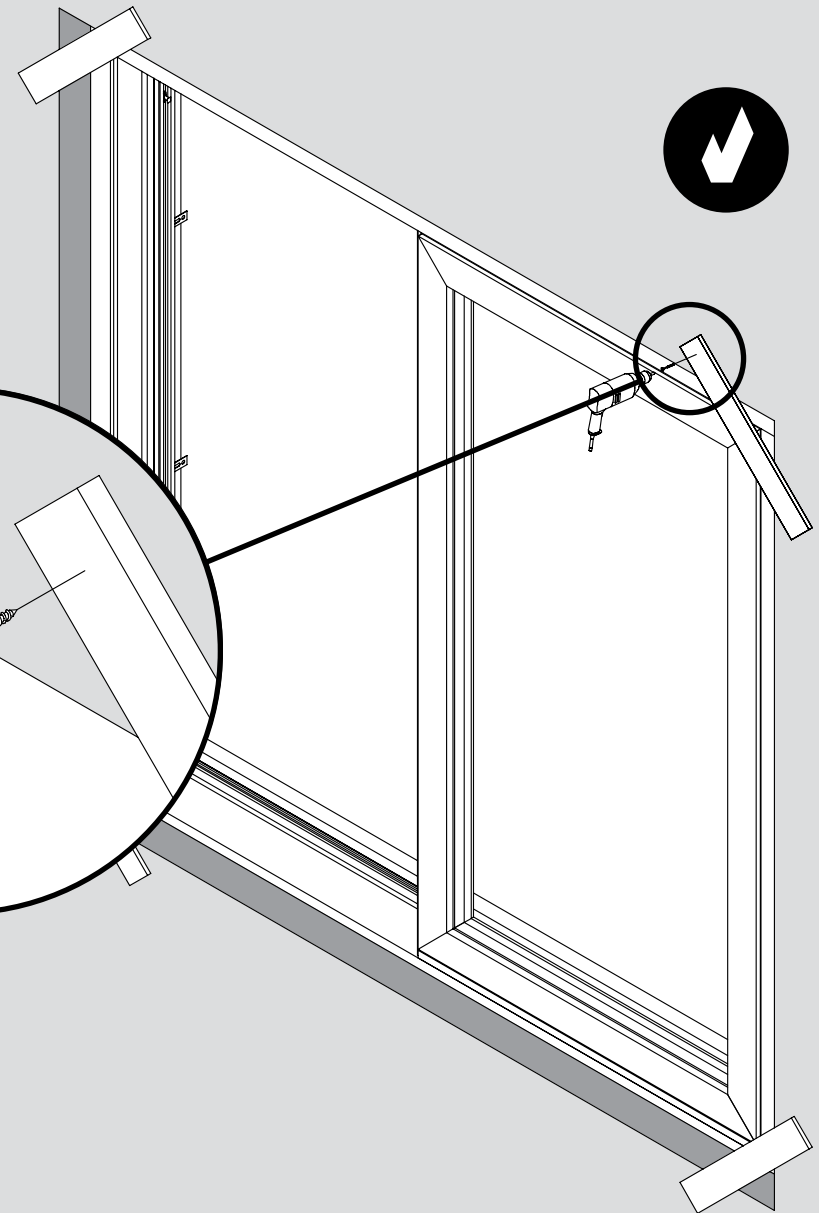
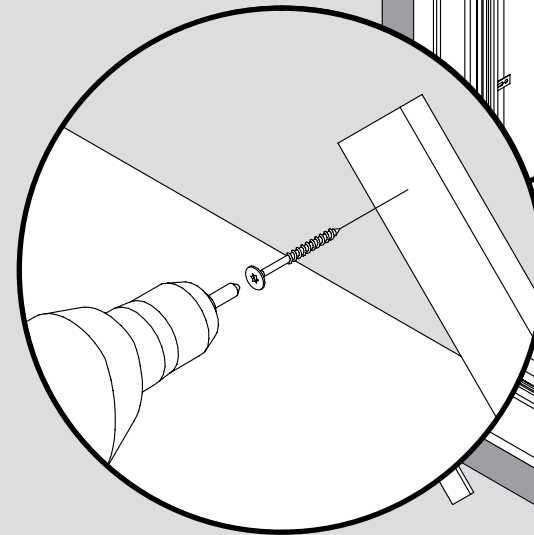

DE Sichern Sie sich, dass der Rahmen nicht aus der Öffnung fallen kann (methode Nr. 1)
DK Sørg for at karmen ikke falder ud (metode nr. 1)
ENG Prevent the frame from falling out (method 1)
NO Sørg for at karmen ikke faller ut (metode nr.1)

PL Nie dopuścić do wypadnięcia framugi (metoda 1)
SE Förhindra att karmen faller ut (metod 1)
LT Užtikrinkite, kad rėmas neiškristų (metodas 1)

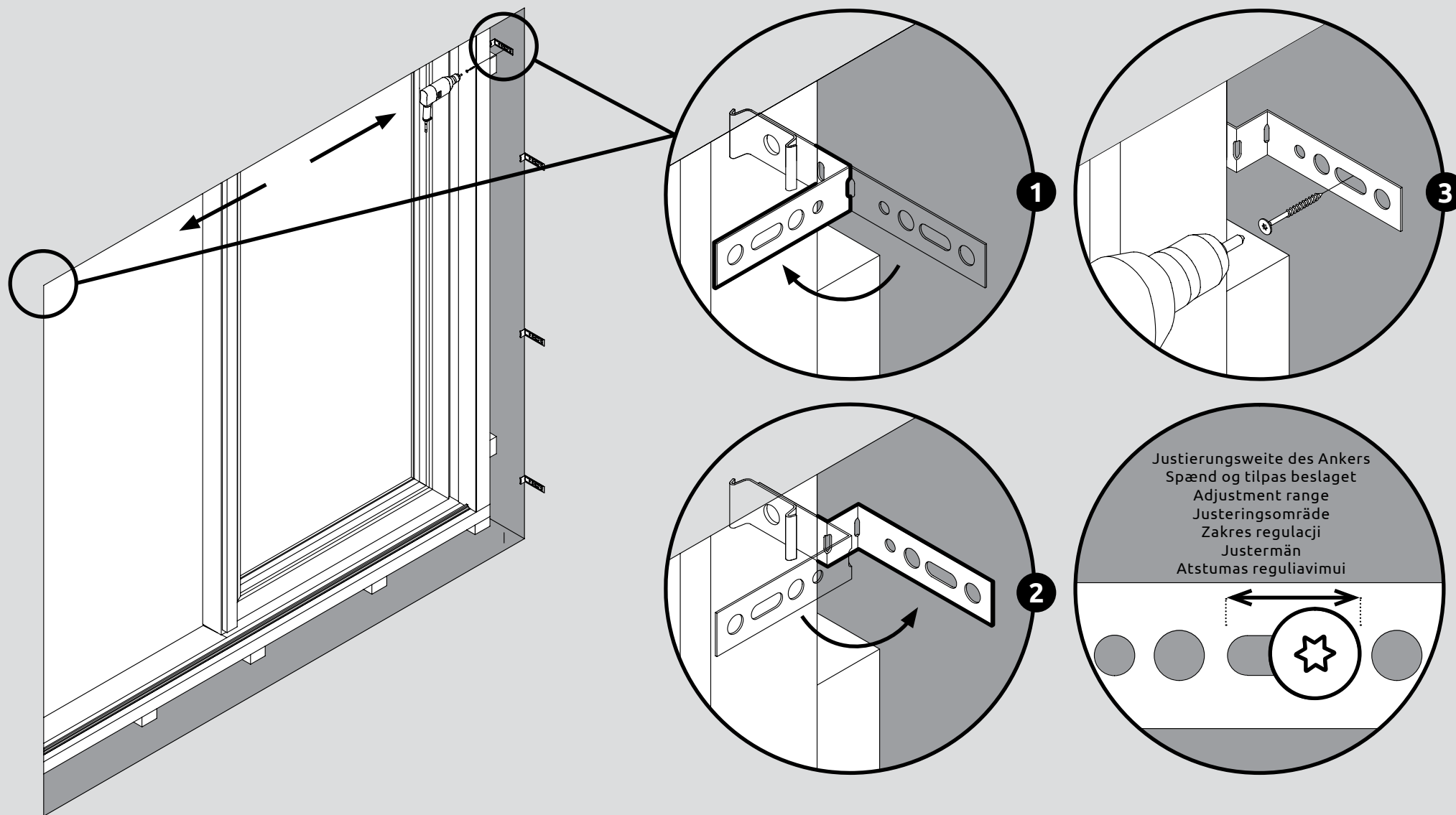

DE Sichern Sie sich, dass der Rahmen nicht aus der Öffnung fallen kann (methode Nr. 2)
DK Sørg for at karmen ikke falder ud (metode nr. 2)
ENG Prevent the frame from falling out (method 2)
NO Sørg for at karmen ikke falder ut (metode nr.2)

PL Nie dopuścić do wypadnięcia framugi (metoda 2)
SE Förhindra att karmen faller ut (metod 2)
LT Užtikrinkite, kad rėmas neiškristų (metodas 2)

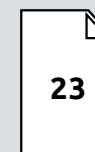
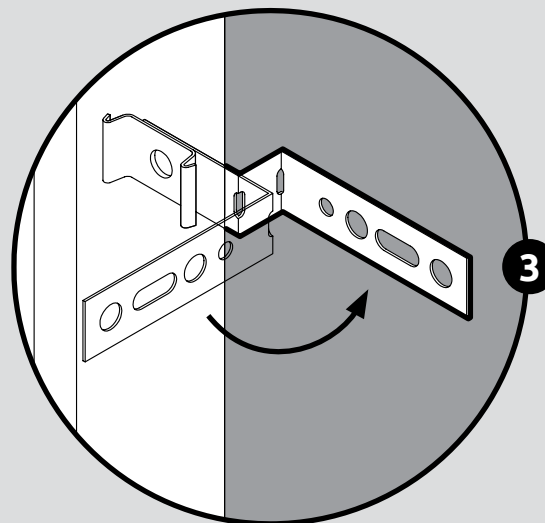
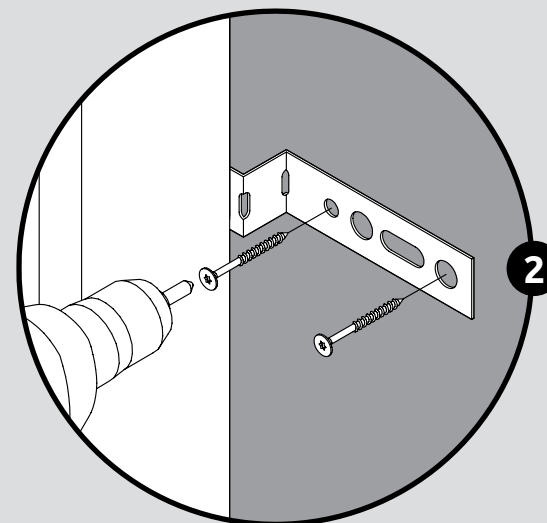
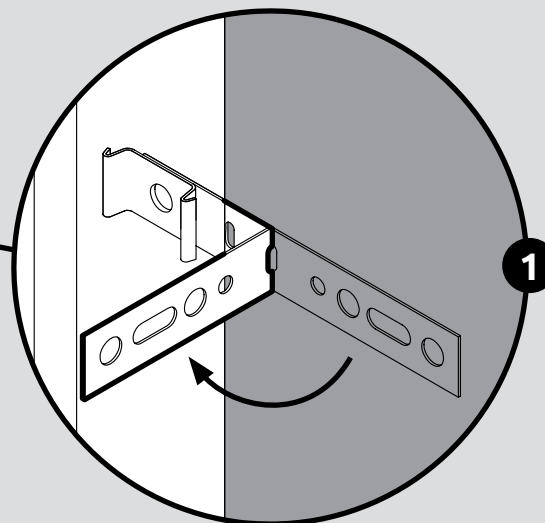
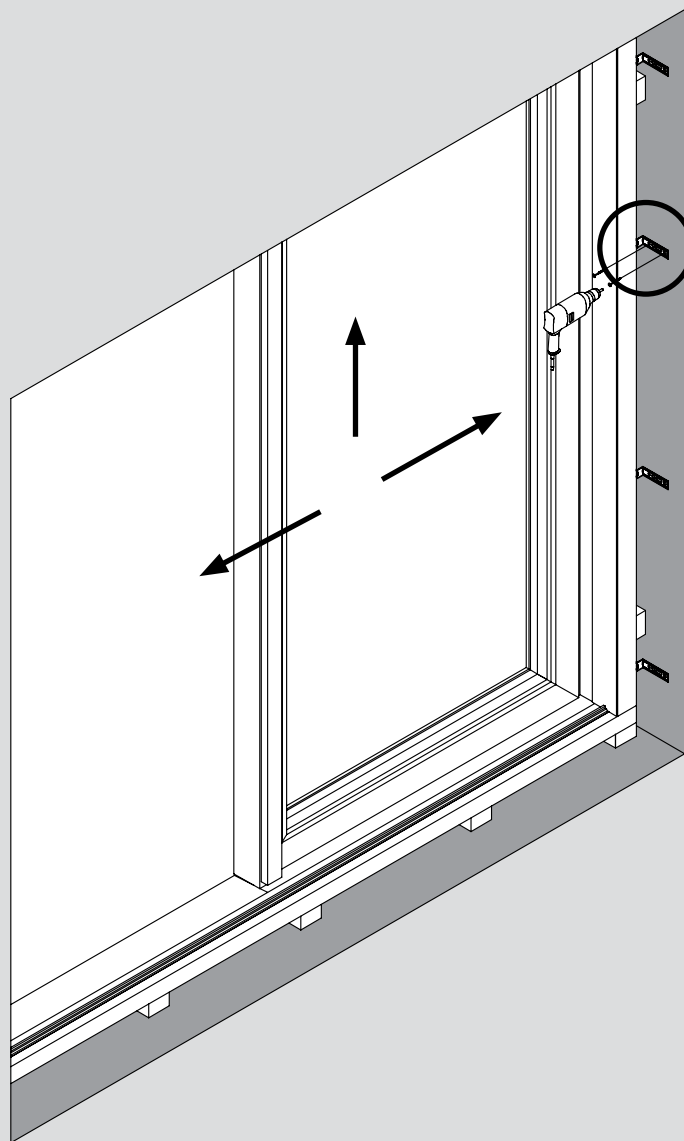

- DE** Diagramm der Ankerbefestigung
- DK** Diagram for ankre montering
- ENG** Diagram for anchors mounting
- NO** Diagram for ankremontering
- PL** Schemat montażu kotew
- SE** Diagram för monteringsbeslag
- LT** Schema langų montavimo plokštelių tvirtinimui

- DE** Beugen Sie und Schrauben Sie die Anker in der Wand fest
- DK** Bøj og skru ankre fast
- ENG** Bend and screw up the anchors to the wall
- NO** Bøy og skru fast ankrene i veggen

- PL** Zgiąć i przykręcić kotwy do ściany
- SE** Böj och skruva fast beslagen på väggen
- LT** Sulenkite ir prisukite montavimo plokšteles prie sienos

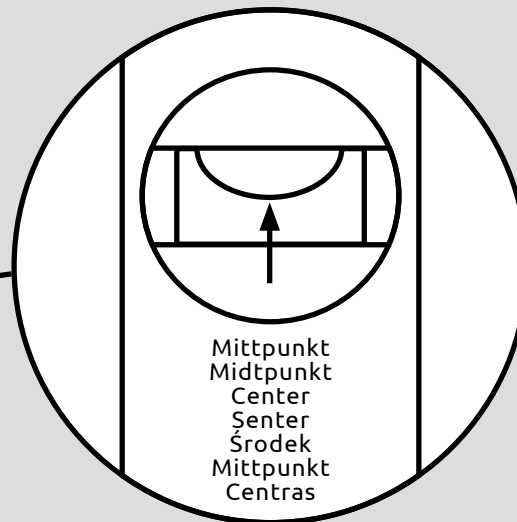
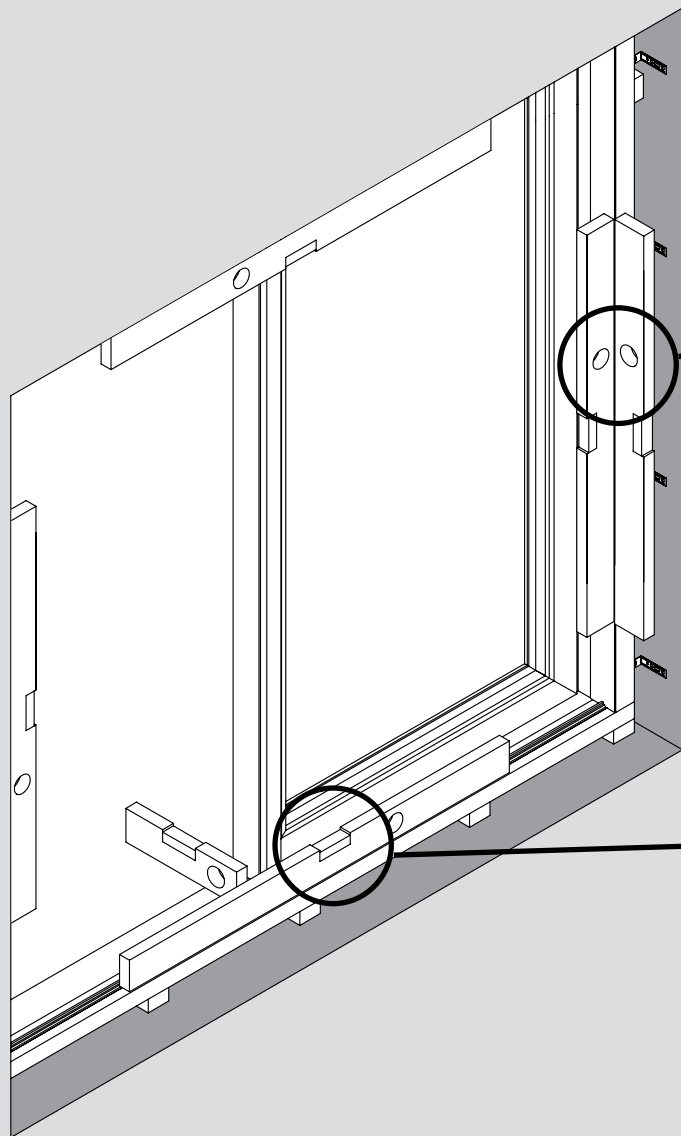

Max. Abweichung:
0,5 mm pro 1 Meter!

Max afvigelse:
0,5 mm pr 1 meter!

Max deviation:
0.5 mm per 1 meter!

Maks avvik:
0,5 mm per 1 meter!

Maksimalne odchylenie:
0,5 mm na 1 metr!

Max avvikelse:
0,5 mm per 1 meter!

Maksimali gulsčiuko
paklaida/nuokrypis:
0,5 mm 1 metrui!

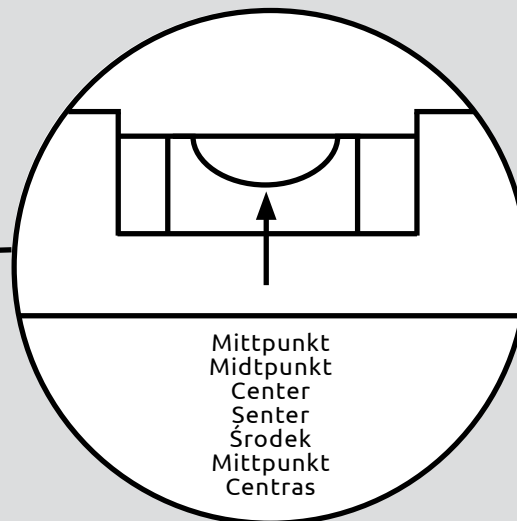

DE Kontrollieren Sie, dass die Tür in Waage und Lot ist
DK Kontrollere at elementet er i lod og vater
ENG Check the leveling of the door
NO Kontroller at døren er i vater

PL Sprawdzić równomierność drzwi
SE Kontrollera att dörren är i lod och våg
LT Patikrinkite durų rėmo lygumą gulsčiuku

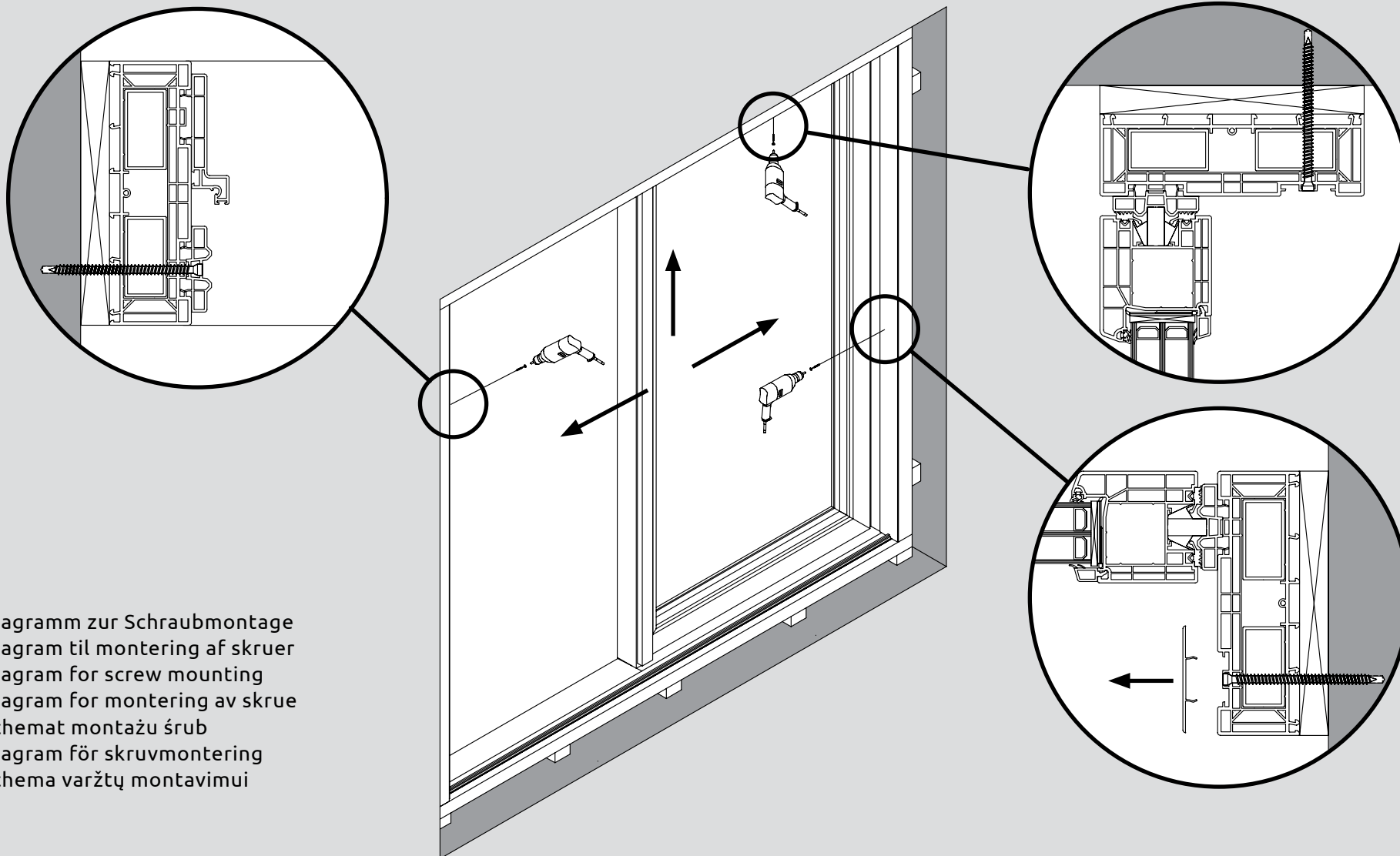

23

- DE** Diagramm zur Schraubmontage
- DK** Diagram til montering af skruer
- ENG** Diagram for screw mounting
- NO** Diagram for montering av skrue
- PL** Schemat montażu śrub
- SE** Diagram för skruvmontering
- LT** Schema varžtų montavimui

- DE** Schrauben Sie den Rahmen in der Wand fest (schraubenposition)
- DK** Fastgør karmen med skruer (skrue position)
- ENG** Fasten the frame (screw position)
- NO** Monter rammen med skruer (plassering av skruer)

- PL** Przykręcić framugę (pozycja śruby)
- SE** Montering med skruv (placering av skruven)
- LT** Priveržkite rėmą (varžto pozicija)

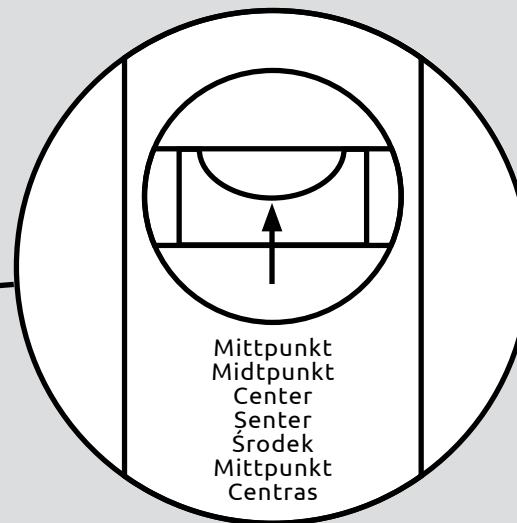
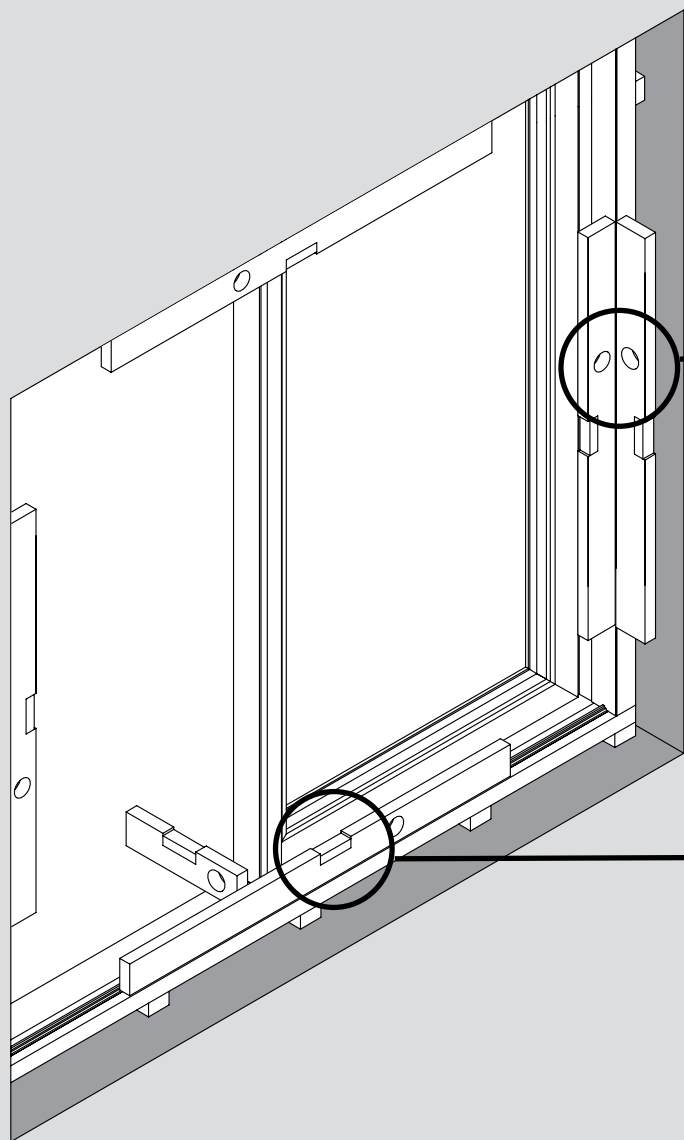

Max. Abweichung:
0,5 mm pro 1 Meter!

Max afvigelse:
0,5 mm pr 1 meter!

Max deviation:
0.5 mm per 1 meter!

Maks avvik:
0,5 mm per 1 meter!

Maksimalne odchylenie:
0,5 mm na 1 metr!

Max avvikelse:
0,5 mm per 1 meter!

Maksimali gulsčiuko
paklaida/nuokrypis:
0,5 mm 1 metrui!

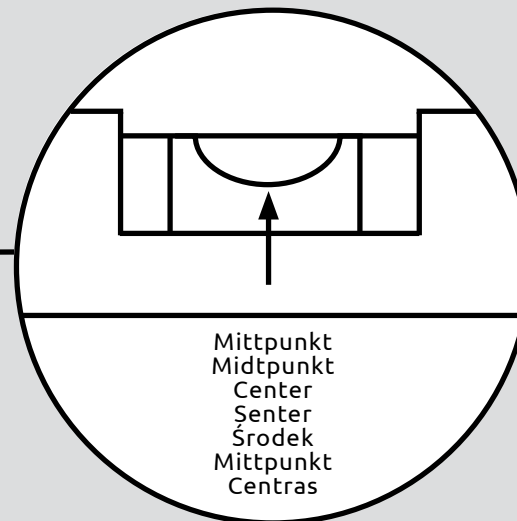

DE Kontrollieren Sie, dass die Tür in Waage und Lot ist
DK Kontrollere at elementet er i lod og vater
ENG Check the leveling of the door
NO Kontrollere at døren er i vater

PL Sprawdzić równomierność drzwi
SE Kontrollera att dörren är i lod och våg
LT Patikrinkite durų rėmo lygumą gulsčiuku

DE

**Montage des
Flügels**

DK

**Montering af dørrammen
på karmen**

ENG

**Mounting of the sash
onto the frame**

NO

**Montering av rammen
på karmen**

PL

**Montaż skrzydła
na framudze**

SE

**Montering av bågen
i karmen**

LT

**Varčios sumontavimas
į rėmą**

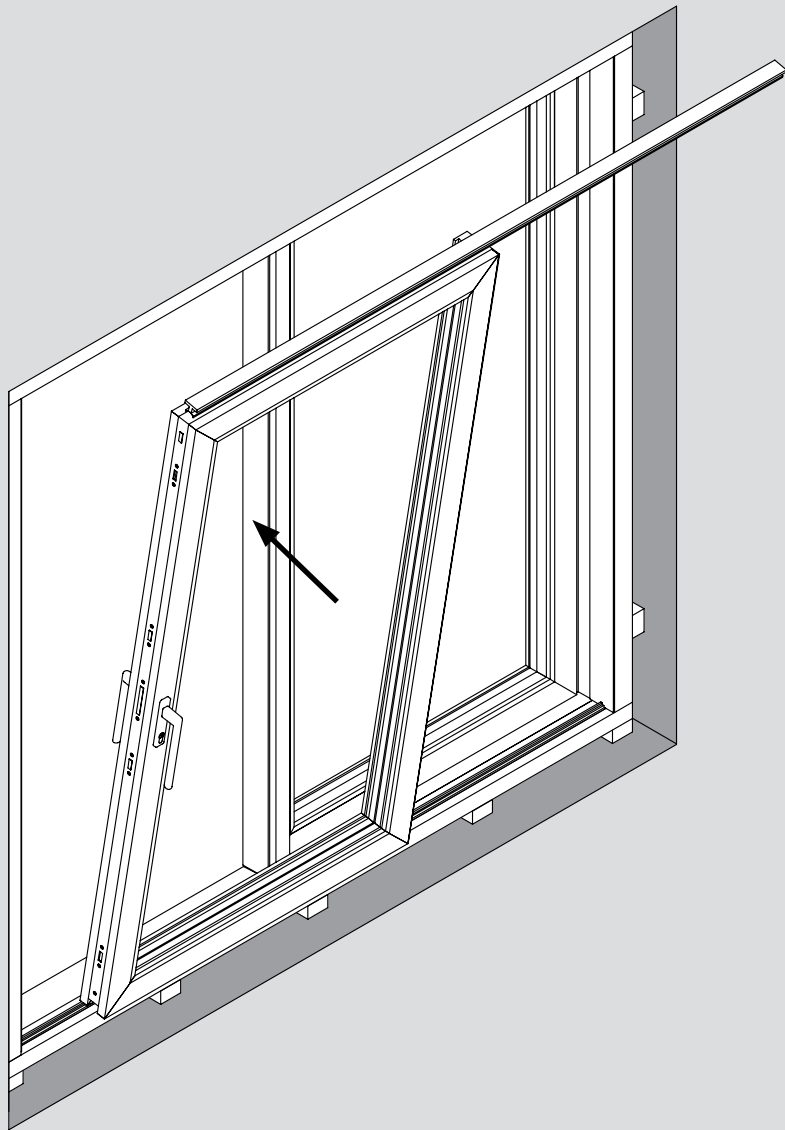

DE Montieren Sie den Flügel zurück in den Rahmen
DK Montering af dørrammen
ENG Install the sash
NO Installer rammen

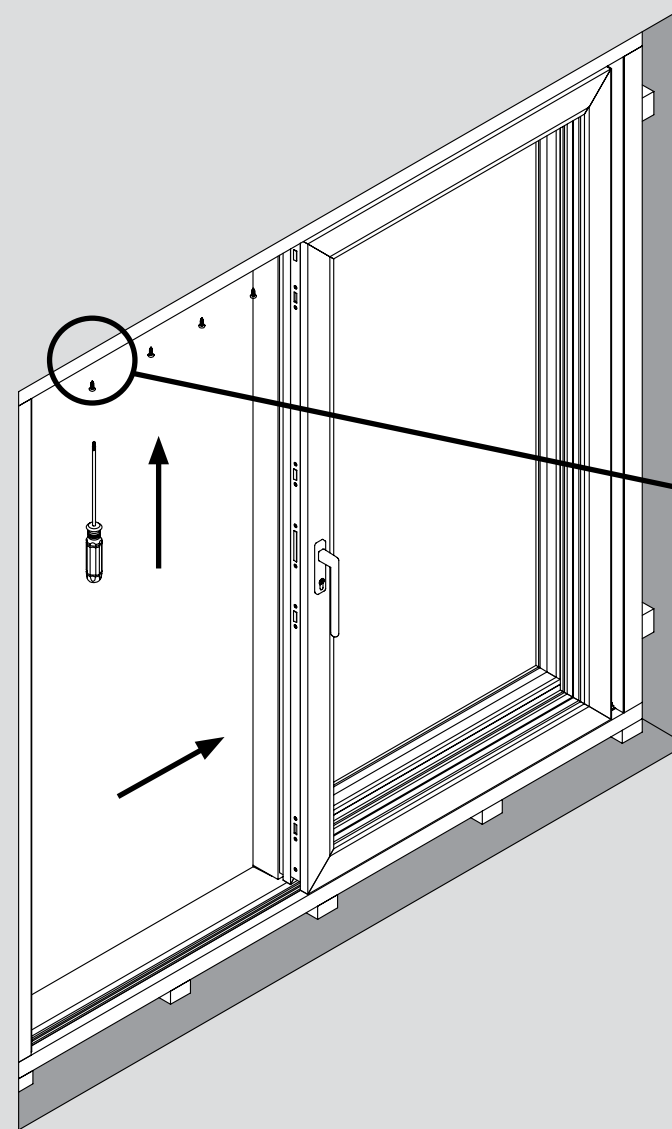

PL Zamontować skrzydło
SE Montera bågen
LT Varčios įdėjimas

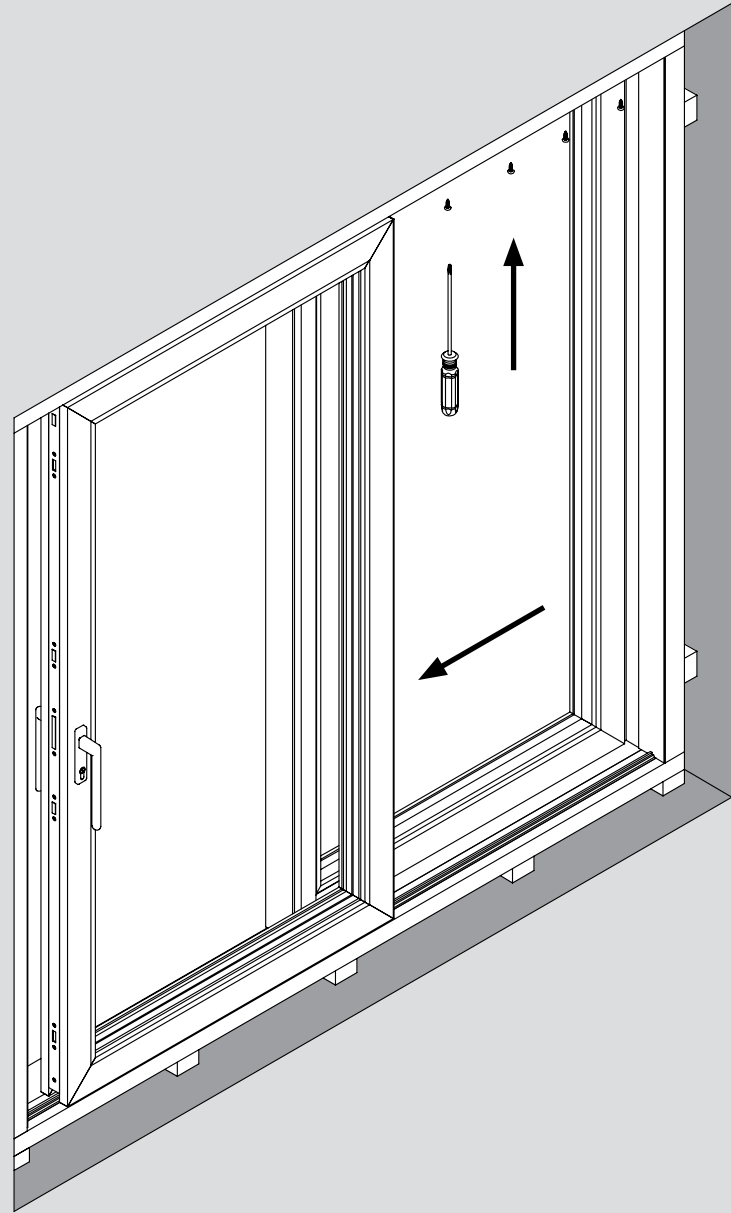
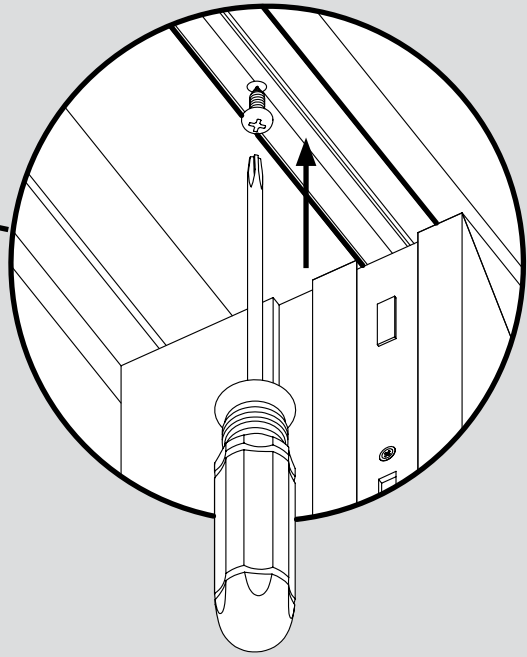



**Abschluss und
Kontrolle**



**Afsluttende
kontrol**



**Finishing
operations**



Avslutning



**Czynności
wykończeniowe**



**Vid avslutad
montering**



Baigiamieji veiksmai

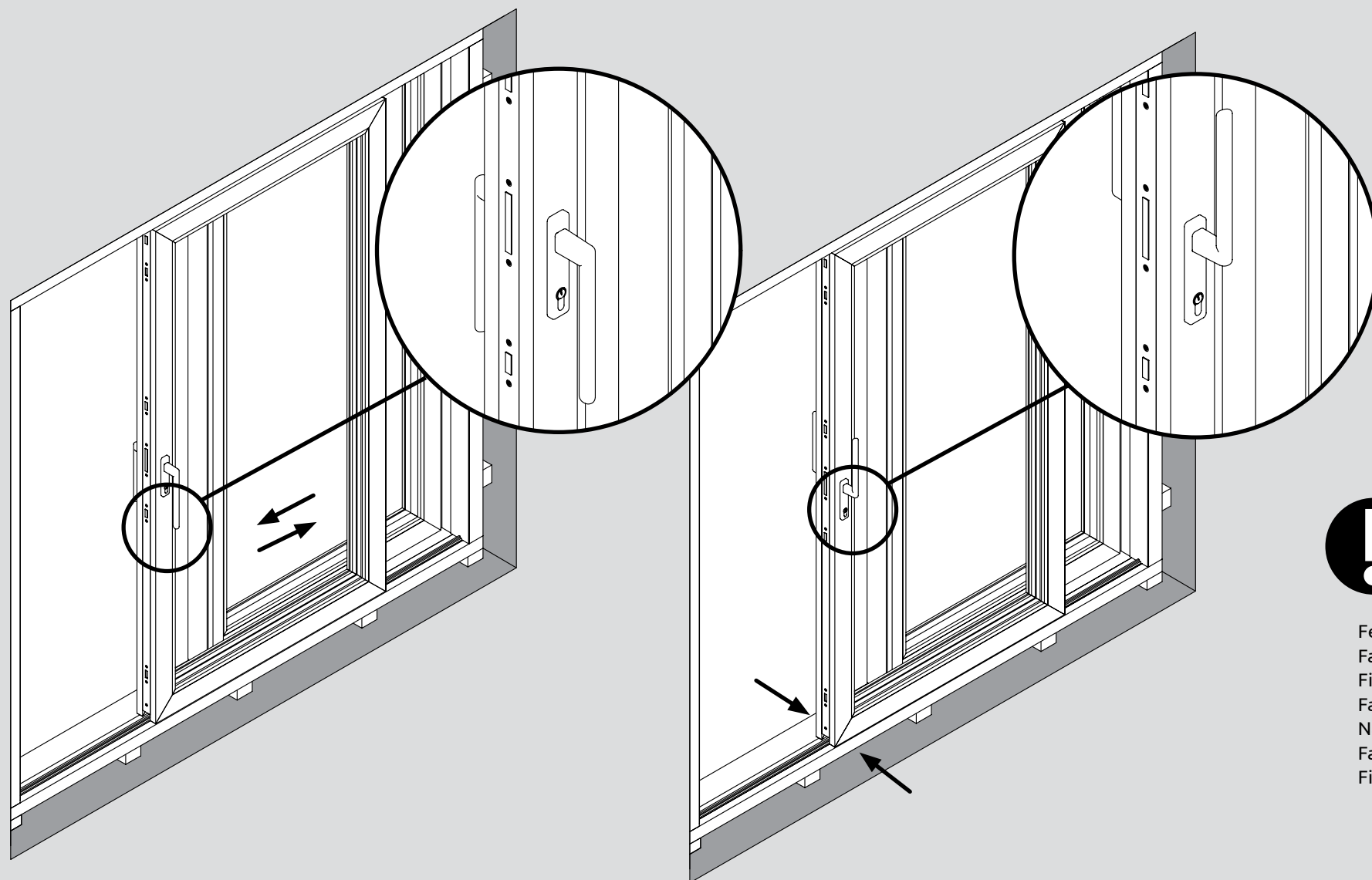

Fest
Fast
Fixed
Fast
Naprawione
Fast
Fiksuotas

DE Kontrollieren Sie, dass die Tür problemfrei öffnet
DK Kontrollere at elementet åbner let og problemfrit
ENG Check the smoothness of opening
NO Kontrollere at døren kan åpnes og lukkes enkelt

PL Sprawdzić płynność otwarcia
SE Kontrollera att dörren går att öppna enkelt
LT Patikrinkite varstymo tolygumą

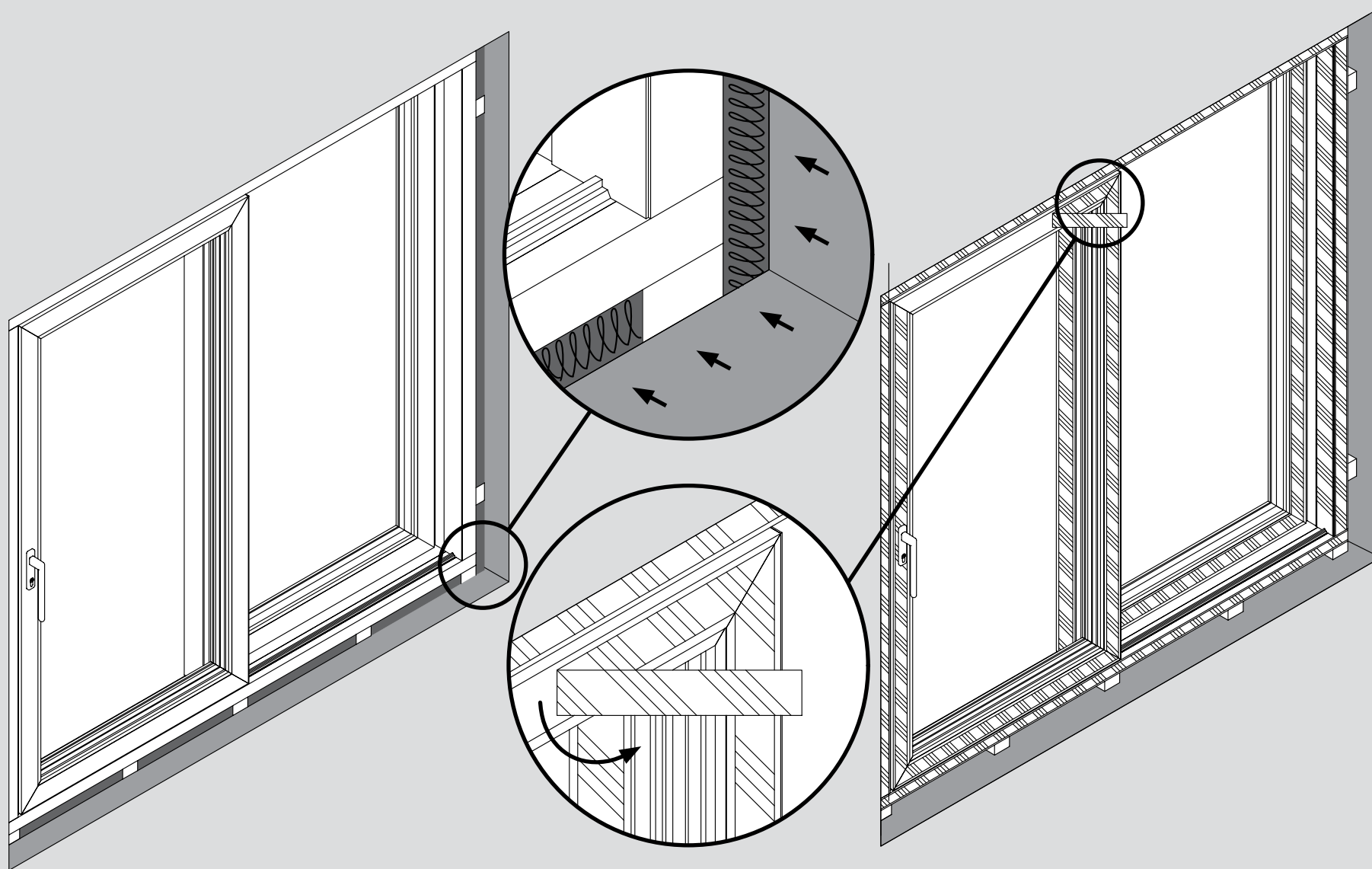

- DE** Abstand zwischen Rahmen und Wand wird verfugt und Schutzfilm entfernt
DK Udvendigt fuges med egnet gummifugemasse, og beskyttelsesfilm fjernes
ENG Seal the aperture edge and remove protective film
NO Isolér mellom vegg og karm og ta bort beskyttelsesfolien

- PL** Uszczelnij krawędź otworu i usuń folię ochronną
SE Täta noga runt dörren och ta av skyddsfilmen
LT Užsandarinkite angos kraštus ir nuplėškite produkto apsauginę plėvelę

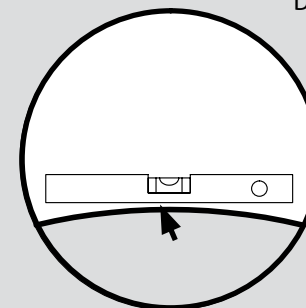
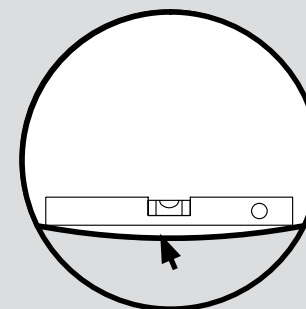
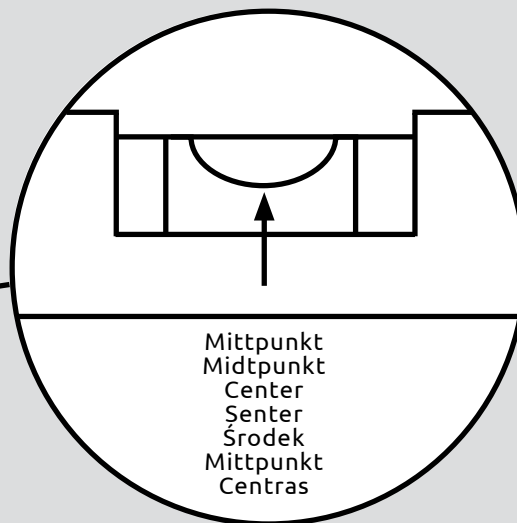
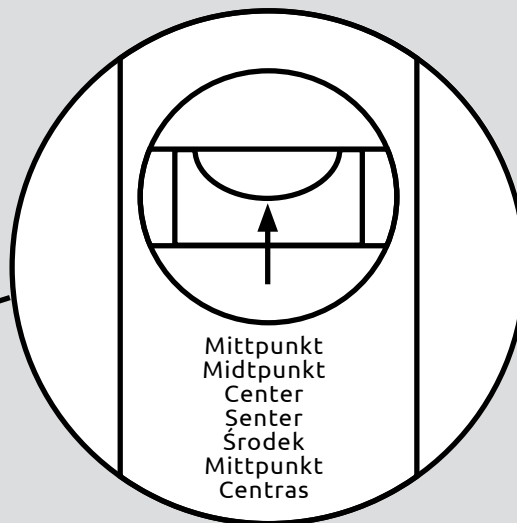
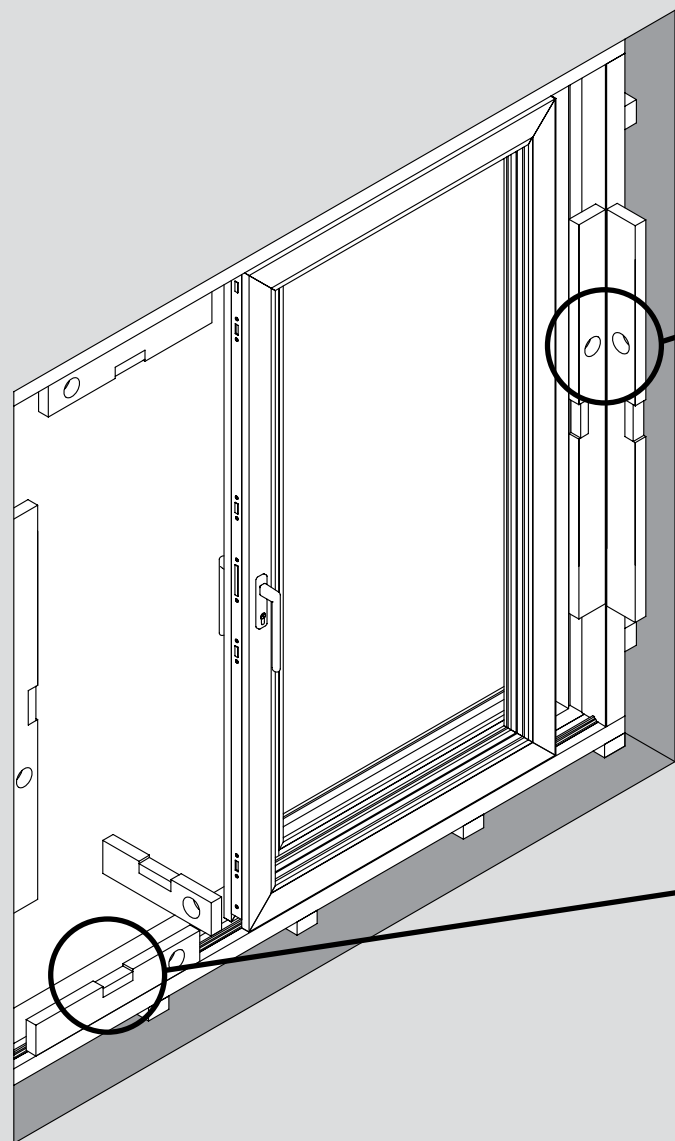

Achtung!
OBS!
Caution!
OBS!
Uwaga!
Varning!
Dėmesio!

Max. Abweichung: 0,5 mm pro 1 Meter!
Max afvigelse: 0,5 mm pr 1 meter!
Max deviation: 0.5 mm per 1 meter!
Maks avvik: 0,5 mm per 1 meter!
Maksimalne odchylenie: 0,5 mm na 1 metr!
Max avvikelse: 0,5 mm per 1 meter!
Maksimali gulsčiuko paklaida/nuokrypis:
0,5 mm 1 metrui!

DE Kontrollieren Sie, dass der Rahmen sich nicht gebeugt hat
DK Tjek at karmen ikke er deformeret
ENG Check for possible frame deformations
NO Kontroller karmen for deformasjoner

PL Sprawdź, czy nie ma żadnych zniekształceń ramy
SE Kontrollera att karmen är rak
LT Patikrinkite durų rėmo lygumą gulsčiuku

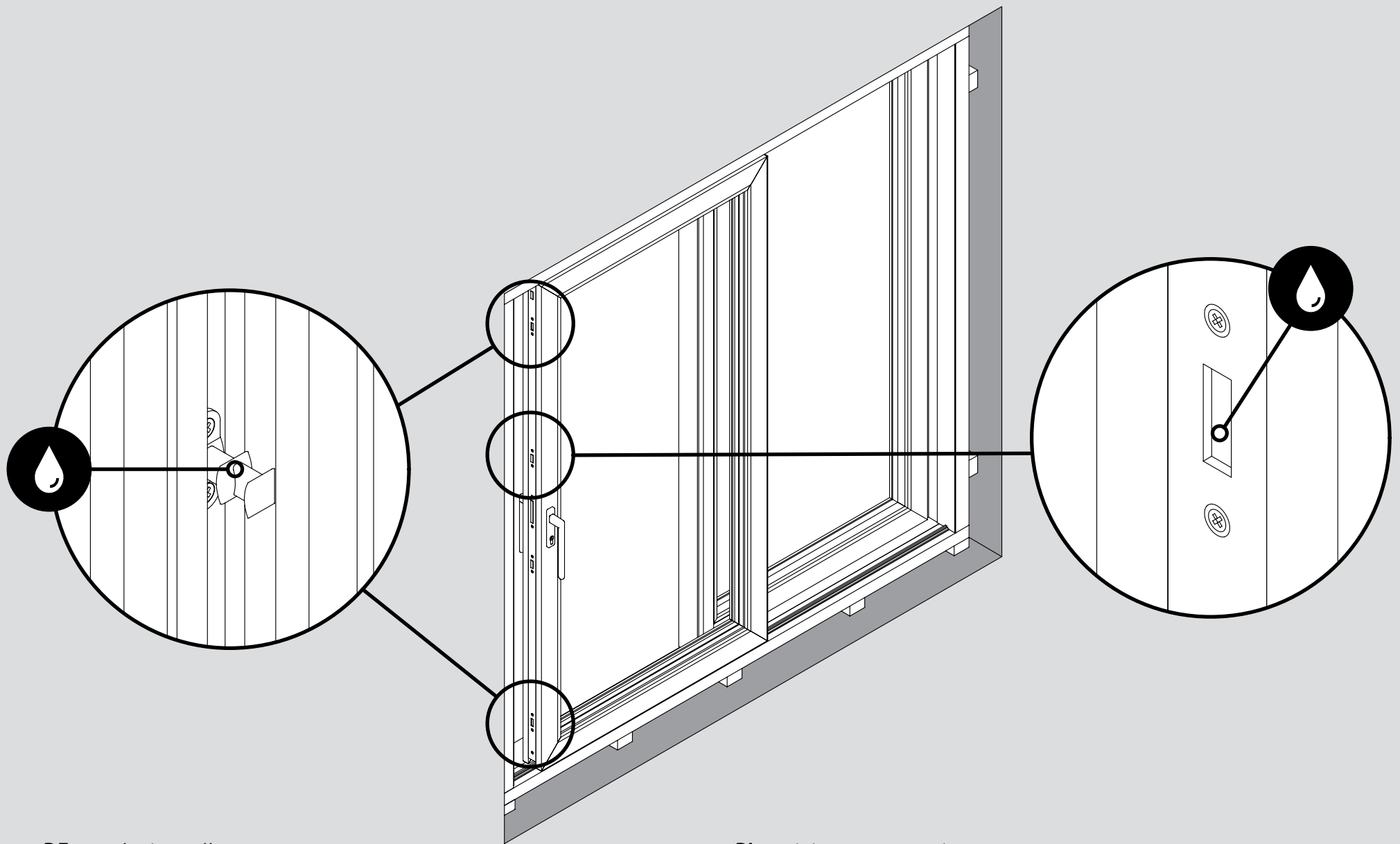

DE Schmierstellen
DK Smørring af beslag
ENG Lubrication points
NO Smørepunkter

PL Miejsca smarowania
SE Smörjpunkter
LT Sutepimo taškai



Achtung!
OBS!
Caution!
OBS!
Uwaga!
Varning!
Dèmesio!

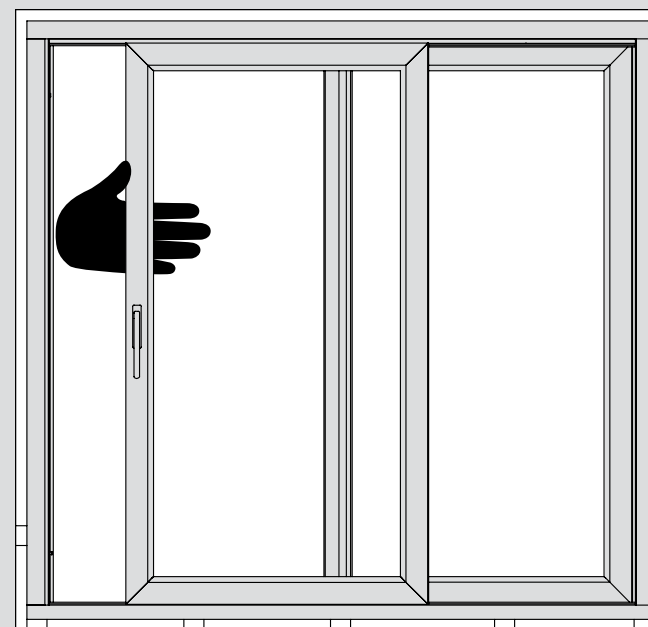
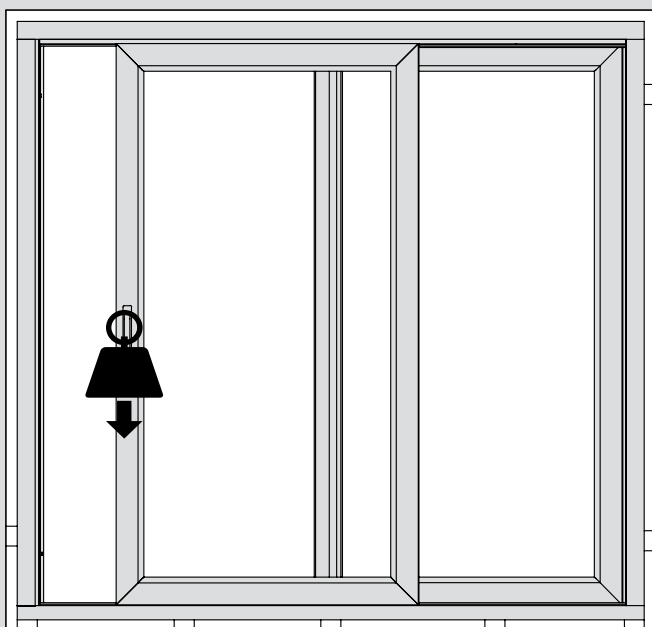
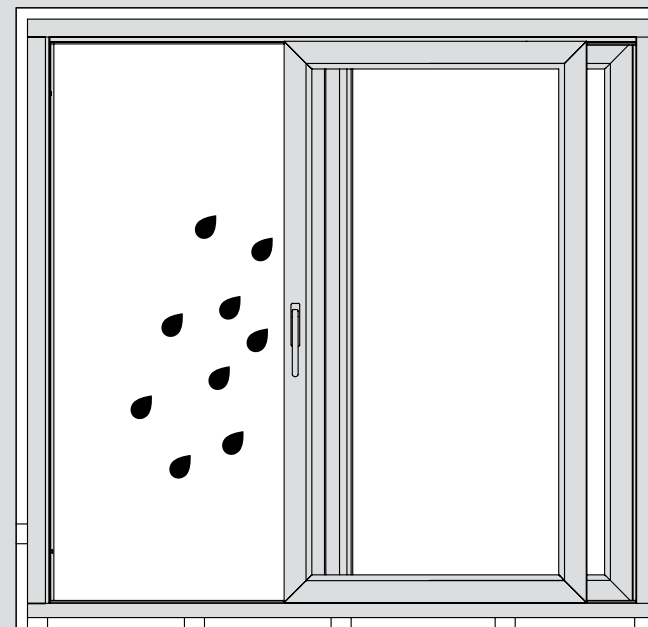
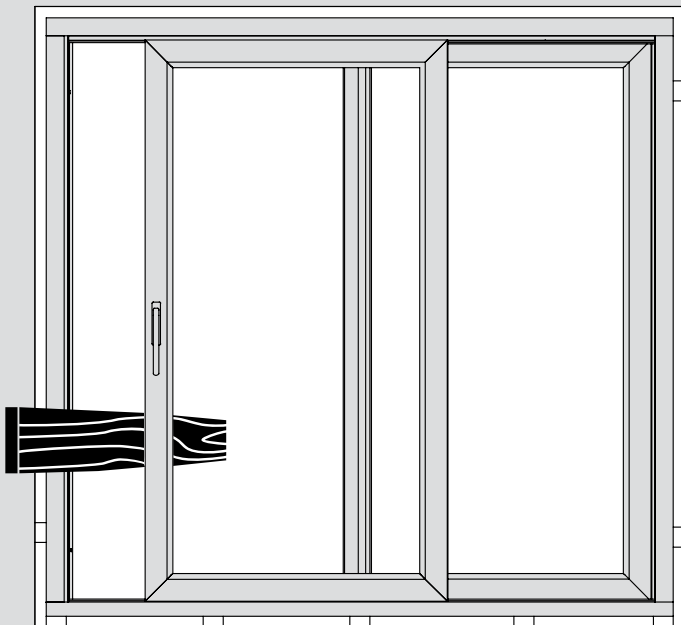



- DE** Die Garantie gilt dann, wenn die Produkte gemäß den ARADAS-Empfehlungen montiert, gewartet und genutzt wurden. Alle Illustrationen in dieser Bedienungsanleitung dienen der Darstellung der grundlegenden Montageprinzipien. Einzelne Eigenschaften des bestellten Produkts können von den hier gezeigten Illustrationen abweichen.
- DK** Garantien gælder kun, hvis produkterne er installeret, vedligeholdt og brugt i henhold til ARADAS anbefalinger. Alle billeder i denne brugervejledning viser hovedprincipper ved montage. Komponenter af deres bestilte produkt kan se anderledes ud.
- ENG** The warranty only applies if the products were installed, maintained and operated according to ARADAS recommendations. All images used in this manual are to show basic installation principles. Individual features of the ordered product may vary.
- NO** Garantien gjelder kun dersom produktene ble installert, vedlikeholdt og drevet i henhold til ARADAS anbefalinger. Alle bildene som er brukt i denne håndboken, skal vise grunnleggende monteringsprinsipper. Individuelle egenskaper av det bestilte produktet kan variere.
- PL** Gwarancja ma zastosowanie, jeśli produkty są instalowane, konserwowane i używane zgodnie z zaleceniami ARADAS. Na rysunkach niniejszej instrukcji ukazano podstawowe zasady montażu. Wyposażenie zamówionego wyrobu może się różnić.
- SE** Garantien gäller endast om produkterna installerats, underhållits och drivits enligt ARADAS rekommendationer. Alla bilder i denna handbok ska visa grundläggande monteringsprinciper. Beställd produktuppsättning kan variera.
- LT** Garantija taikoma tuo atveju, jei produktai buvo sumontuoti naudojantis šiomis instrukcijomis. Visos šioje vartotojo instrukcijoje naudojamos iliustracijos nurodo pagrindinius montavimo principus. Nestandartinės komplektacijos produktų komponentai gali skirtis nuo pavaizduotų.

**Windows built
with care**